



**MM900HDS**

**USER MANUAL**

LOW SPEED MASTICATING JUICER EXTRACTOR

---

**MODE D'EMPLOI**

CENTRIFUGEUSE BROYEUSE À BASSE VITESSE

---

**MANUAL DEL USUARIO**

EXTRACTOR DE JUGOS POR MASTICACIÓN A BAJA VELOCIDAD

[www.OmegaJuicers.com](http://www.OmegaJuicers.com)



At Omega, we strive to develop technologically advanced machines that help deliver nutrition and flavor of the highest kind and closest to nature's purest form. We are driven by you, our brand supporters. Your enthusiasm helps us continue to reinvent and renew our line of juicers, high speed blenders and beverage equipment. Our team at Omega thanks you for supporting us for over 50 years!

JOIN US FOR RECIPES, HINTS, AND TIPS:



@OmegaJuicing



@OmegaJuicers



@OmegaAppliances

PRODUCT REGISTRATION, VISIT:

[www.omegajuicers.com/omega-warranty-registration](http://www.omegajuicers.com/omega-warranty-registration)

RECIPES, VISIT: [www.omegajuicers.com/recipes](http://www.omegajuicers.com/recipes)

CUSTOMER SERVICE: [www.omegajuicers.com/contact-omega-juicers](http://www.omegajuicers.com/contact-omega-juicers)

After using your Omega, we kindly ask you to rate the machine on

[www.OmegaJuicers.com](http://www.OmegaJuicers.com)

## **TABLE OF CONTENTS**

02 - 03	Important Safeguards
04	Know Your Omega
05	Quick Start Assembly
06	Operating Instructions
07	Operating Notes
07	Sterilization & Easy Cleaning
08 - 10	Precautions for Safe Use
11	If the Auger Stops Working

### **How To Prepare**

12	Fruits And Vegetables
13	Wheatgrass and Greens
13	Herbs (celery)
14	Troubleshooting
15	Product Specifications
16 - 19	Recipes
20 - 38	French
39 - 57	Spanish



# IMPORTANT SAFEGUARDS

## WARNING: GROUNDING INSTRUCTIONS

This appliance must be grounded while in use to protect the operator from electrical shock. The appliance is equipped with a 3-conductor cord and a 3-prong grounding-type plug to fit the proper grounding-type receptacle. The appliance has a plug that looks like **sketch A** in **Figure 73.1**. An adaptor, **sketch B**, should be used for connecting **sketch A** plugs to two-prong receptacles. The grounding tab which extends from the adaptor must be connected to a permanent ground such as a properly grounded outlet box as shown in **sketch C** using a metal screw.

**FIGURE 73.1**  
**Grounding Methods**

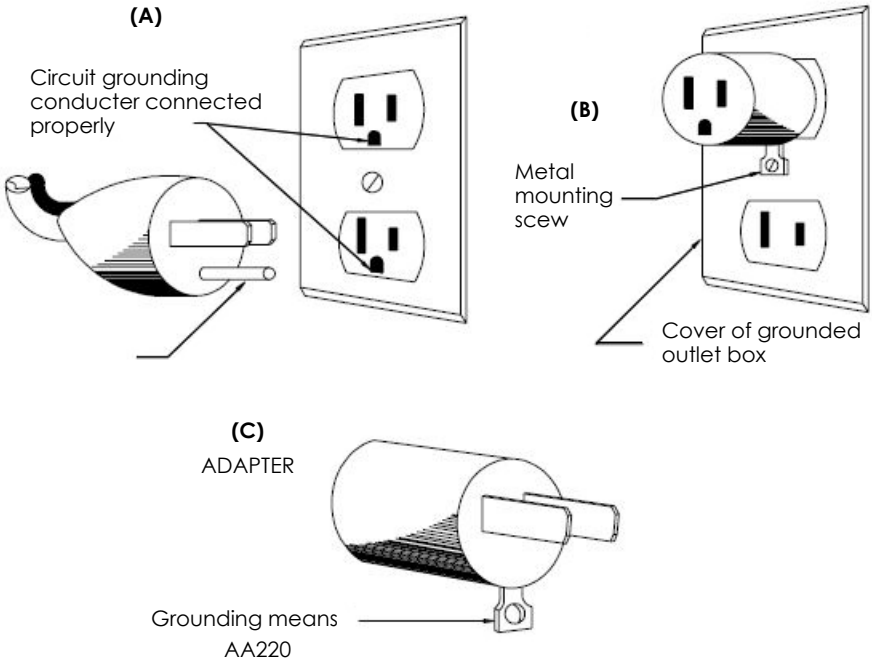

# IMPORTANT SAFEGUARDS

When using electrical appliances, basic safety precautions should always be followed including the following.

1. READ ALL INSTRUCTIONS BEFORE USING.
2. To protect against electrical shock, do not immerse cord, plug, or main body (motor) in water or other liquid.
3. Close supervision is necessary when any appliance is used by or near children.
4. Unplug from outlet when not in use, before putting on or taking off parts, and before cleaning.
5. Avoid contact with moving parts. Unplug from outlet when not in use, before putting on or taking off parts, and before cleaning.
6. Do not operate any appliance with a damaged cord or plug or after the appliance malfunctions or has been damaged in any manner. Return appliance to the manufacturer (see warranty) for examination, repair, or electrical or mechanical adjustment.
7. The use of attachments not recommended or sold by manufacturer may cause fire, electric shock or injury.
8. Do not let cord hang over edge of table or counter or touch heated surfaces.
9. Always make sure juicer cover is clamped securely in place before motor is turned on. Do not unfasten clamps while juicer is in operation.
10. Be sure to turn switch to OFF position after each use of your juicer. Make sure the motor stops completely before disassembling.
11. Do not put your fingers or other objects into the juicer while it is in operation. If food becomes lodged in opening, use food pusher or another piece of fruit or vegetable to push down the lodged food. When this method is not possible, turn off the machine, remove the plug from wall outlet and disassemble juicer to remove the remaining food.
12. Do not use outdoors.
13. Do not place on or near a hot gas or electric burner or in a heated oven.
14. Do not use appliance for anything other than its intended use.
15. Keep hands and utensils away from moving blades or discs while processing food to reduce the risk of severe injury to persons or damage to the food processor. A scraper may be used but must be used only when the food processor is not running.
16. Blades are sharp. Handle carefully.
17. Keep the appliance clean. Refer to the Care & Cleaning instructions in this manual.
18. DO NOT plug in until familiar with all the instructions and operating procedures.
19. DO NOT unplug from electrical outlet by pulling on the cord. To unplug, grasp the plug, not the cord, and pull.
20. Turn off all controls before unplugging from or plugging into an electrical outlet.
21. This appliance can not grind meat.
22. Check hopper for presence of foreign objects before using.
23. Moving parts – Keep fingers out of discharge openings.
24. Sharp blade – Always use food pusher.

# SAVE THESE INSTRUCTIONS

## RESET SWITCH

This product uses a reset switch and thermal cutoff to protect the motor.

If the unit stops running during operation, press the reset switch on the bottom of the unit.

If the unit will still not operate, unplug, wait for 30 minutes, and try again.



- A** Hopper
- B** Chute
- C** Drum
- D** Handle
- E** Locking Clip

- F** Housing
- G** On/Off Button (In rear)
- H** Auger (Inside Drum)
- I** Adjustable End Cap
- J** Juicing Screen (Inside Drum)

- K** Celery Juice End Cap
- L** Cleaning Brush
- M** Pulp Container
- N** Juice Container
- O** Pusher

# QUICK START ASSEMBLY

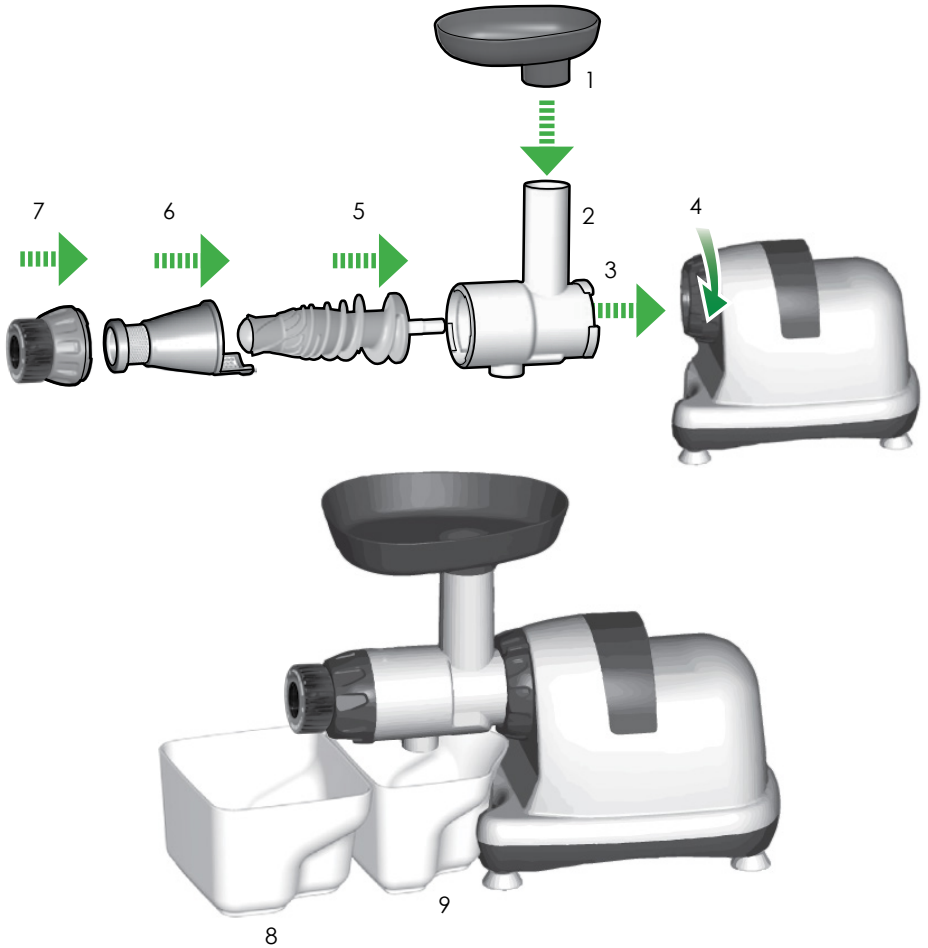

1 Hopper

2 Chute

3 Drum

4 Locking Clip

5 Auger

6 Juice Screen

7 Adjustable End Cap

8 Pulp Container

9 Juice Container

## JUICING FUNCTION

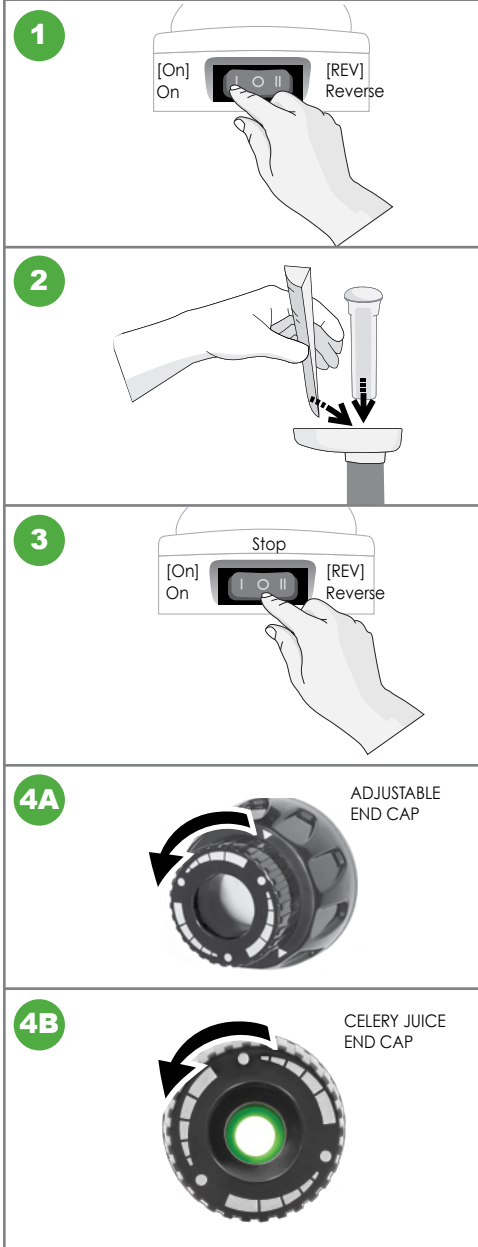

Press [ON] button on the back of the Omega® Nutrition System to start.

Gradually put the ingredients into the hopper chute and press down with the pusher.

DO NOT place any metal objects into the hopper. If the drum set is clogged or the machine stops operating, press the reverse button 2 to 3 times and press the ON button again to resume normal operation.

After the extraction or processing is complete, place the switch in the stop position to stop.

**⚠ WARNING** When using [ON] or [Rev] button, make sure that the auger stops completely.

Turn the adjustable end cap counter clockwise to tighten the squeeze, increasing the pressure. Turn the adjustable end cap clockwise to loosen the pressure.

To yield more juice from Celery, Herbs, and Leafy Greens, use the adjustable end cap with the green inner ring. Turn the end cap counter clockwise to tighten the squeeze, increasing the pressure. Turn the end cap clockwise to loosen the pressure.

## OPERATING NOTES

This heavy-duty nutrition system features a patented, stone mill-like auger, made of hygienic U.S. FDA-approved melamine. The low speed of 80 RPMs ensures full taste and the highest nutritional value.

- **FRUIT JUICE.** Efficiently juices hard and soft fruits: even citrus fruits.
- **VEGETABLE JUICE.** Juices all kinds of vegetables including carrots, beets, celery, peppers, and radishes without destroying the natural flavor and nutritional benefits. Fresh taste and full nutrition are guaranteed with this unique extraction process.
- **WHEATGRASS AND LEAFY GREENS.** Kale, cabbage, spinach and pine tree needles are just some of the natural products that can be juiced. Enjoy the best that nature offers in raw foods and juice them for full nutritional benefits.
- **HERBS.** Celery is the most common of herbs that can be juiced. Extract liquid from raw celery stalks.

While you can juice fruits, vegetables, leafy greens and herbs to make one tasty drink, you may occasionally (or always) only juice one type to concentrate a fruit, vegetable or herb's health enhancing benefits.

## STERILIZATION & EASY CLEANING

### HANDWASH OPTION

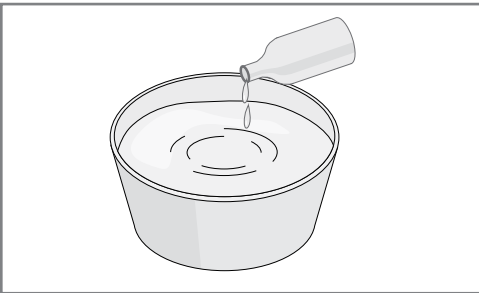

You can thoroughly wash parts by immersing in warm water diluted with one or two drops of baking soda or dishwashing soap for about 30 minutes.

### DISHWASHER SAFE OPTIONS

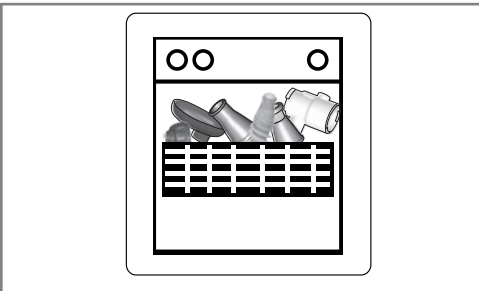

When finished using the Omega® Nutrition System, simply put parts into dishwasher, on top rack.



# PRECAUTIONS FOR SAFE USE

All users of this appliance must read and understand these safety precautions before operating.

## SIGN SAMPLES



**This sign indicates contents that may cause risk of a fire or an electrical shock.**

Specific warnings are written in the sign.



**This sign indicates prohibited acts.**

Specific prohibitions are written around or in the sign.



**This sign indicates contents of regulating or directing actions.**

Specific prohibitions are written around or in the sign.

## PRECAUTIONS



**CAUTION** Hazards or unsafe practices could result in minor personal injury or appliance damage.



**DO NOT PLUG IN OR UNPLUG WITH WET HANDS.**

It may cause an electric shock or an injury.



**DO NOT USE WITH OTHER THAN RATED VOLTAGE.**

It may cause an electric shock, a fire or abnormal performance.

If the voltage is different, it may shorten the life of the motor or cause a failure.



**PLUG THE POWER CORD CORRECTLY AND PUSH IT TIGHT IN A WALL SOCKET.**

It may cause electric shock or a fire.



**IF THE SUPPLY CORD IS DAMAGED, IT MUST BE REPLACED BY THE MANUFACTURER, ITS SERVICE OR SIMILARLY QUALIFIED PERSONS IN ORDER TO AVOID A HAZARD.**

If the power cord is damaged, it may cause electric shock or a fire.



**NEVER ALTER THE APPLIANCE. ALSO, DO NOT DISASSEMBLE OR REPAIR BY YOURSELF. DO NOT INSERT FINGERS, FOREIGN SUBSTANCES OR OBJECTS SUCH AS PINS INTO GAPS OR HOLES IN THE BASE.**

It may cause a fire, an electric shock or a failure. For any technical support, contact the authorized local Customer Care Center.

# PRECAUTIONS FOR SAFE USE



## **DO NOT MOISTEN THE BASE OR SPLASH WATER ON THE BASE.**

Be careful not to let any liquids or other substances get into the switch on the appliance. **DO NOT OPERATE THE SWITCH WITH WET HANDS.** It may cause electric shock or a fire.



## **WHEN THE POWER CORD, WIRE IS BROKEN OR DAMAGED OR THE PLUG-IN PART BECOMES LOOSE, DO NOT OPERATE IT.**

It may cause an electric shock, a fire or an injury.



## **FOR SAFETY, MUST DO GROUND CONNECTION DO NOT DO THE GROUNDING ON GAS PIPE, PLASTIC WATER PIPE, TELEPHONE WIRE, ETC.**

It could cause an electric shock, a fire, or a malfunction and an explosion. Be sure to use the socket with ground connection.



## **NEVER DISASSEMBLE BOWL SET DURING OPERATION OR INSERT FINGERS, FOREIGN OBJECTS SUCH AS FORKS, SPOONS ETC. INTO FEEDING TUBE OR JUICE OUTLET.**

It may cause an injury, an accident or a failure.



## **THIS APPLIANCE IS NOT INTENDED FOR USE BY PERSONS (INCLUDING CHILDREN) WITH REDUCED PHYSICAL, SENSORY OR MENTAL CAPABILITIES, OR LACK OF EXPERIENCE AND KNOWLEDGE, UNLESS THEY HAVE BEEN GIVEN SUPERVISION OR INSTRUCTION CONCERNING USE OF THE APPLIANCE BY A PERSON RESPONSIBLE FOR THEIR SAFETY.**

Children should be supervised to ensure that they do not play with the appliance.



## **DO NOT OPERATE WITHOUT LOCKING THE HOPPER PROPERLY.**

It may cause an injury or a failure.



## **IF A GAS LEAK IS DETECTED, DO NOT PLUG IN THE APPLIANCE'S POWER CORD INTO A POWER OUTLET. IMMEDIATELY VENTILATE THE ROOM BY OPENING A WINDOW, AND ALLOW TO FULLY VENTILATE BEFORE PLUGGING IN THE APPLIANCE.**

It may cause an injury or a failure.



## **IF SCREW ROTATION IS STOPPED IN NORMAL OPERATION, PRESS [REVERSE/REV] BUTTON AND HOLD FOR 2-3 SECONDS AND THEN AFTER REVERSE OPERATION IS COMPLETELY STOPPED, PRESS [ON] BUTTON AGAIN.**

If such a stop event continues during the operation, the parts may be damaged and performance may be deteriorated due to overheating in a motor. When the problem continues, immediately stop the appliance and contact the local Customer Care Center.

# PRECAUTIONS FOR SAFE USE



**NEVER PUT A FINGER, A FORK OR A SPOON ETC. INTO JUICE OUTLET.**  
It may cause an injury or a failure.



**DURING THE OPERATION, DO NOT ATTEMPT TO MOVE THE BASE, DISASSEMBLE THE BOWL SET OR PARTS AND TRY TO LOCK THEM.**  
It may cause an injury or a failure. Any act of event needed, switch off first and unplug the power cord.



**WHEN USING THE APPLIANCE, BE CAREFUL FOR A NECKTIE, LONG NECKLACE, SCARF ETC. NOT TO BE ENTANGLED INTO FEEDING TUBE.**  
It may cause an injury, a failure or a breakage.



**PLACE THE APPLIANCE ON A FLAT AND STABLE SURFACE.**  
It may cause an injury or a failure.



**DO NOT OPERATE THE APPLIANCE FOR MORE THAN 30 MINUTES AT A TIME.**  
It may cause a motor failure due to overheating. Cool it down sufficiently for 5 minutes and operate it again.



**WHEN PLACING INGREDIENTS INTO THE FEEDING TUBE, ONLY USE THE PUSHER PROVIDED.**  
It may cause an injury or a failure.



**DO NOT ALLOW A SEVERE SHOCK TO THE APPLIANCE OR DROP IT.**  
It may cause an electric shock, a fire or damage



**IF THE APPLIANCE GIVES OFF AN UNPLEASANT SMELL OR EXCESSIVE HEATING, SMOKE, STOP USING IMMEDIATELY AND CONTACT THE LOCAL CUSTOMER CARE CENTER.**  
When using a new appliance, it gives off a smell and the smell disappears naturally over time.



**ALWAYS UNPLUG THE APPLIANCE AFTER USE.**  
**WHEN UNPLUGGING THE POWER CORD, MAKE SURE TO HOLD THE POWER CORD.**  
If holding the wire to unplug, it may cause an electric shock or a fire.



**THE APPLIANCE WEIGHS ABOUT 20 LB (9 KG). WHEN MOVING THE APPLIANCE, ENSURE TO MOVE IT HOLDING GRIPS TIGHTLY AT THE BASE BOTTOM WITH BOTH HANDS.**  
If attempting to hold bowl or the edge of the base, the base may fall causing an injury or a failure.

## IF THE AUGER STOPS WORKING

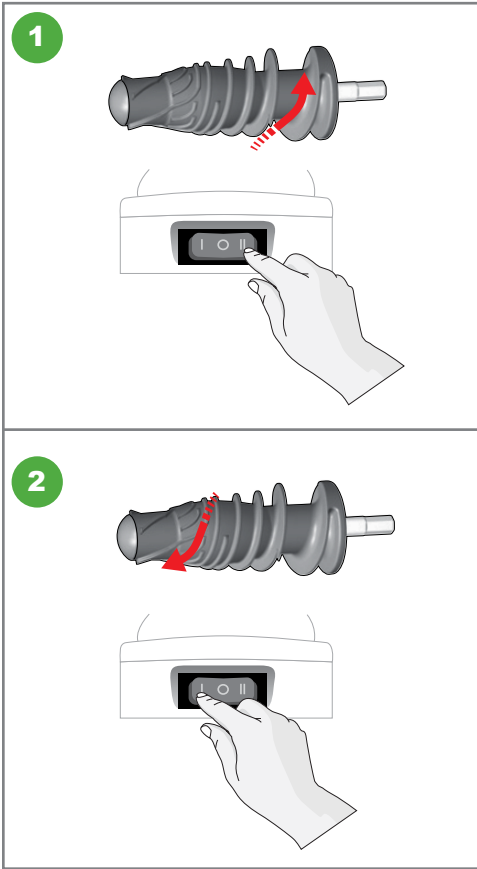

Press [Rev] button for 3 to 5 seconds, then release. When the [Rev] button is released, the auger will stop rotating. Repeat this 2 to 3 times. The [Rev] button pushes the ingredients upward releasing the food clog.

Press [ON] button to start. When using [ON] auger should rotate. Wait 2 to 3 seconds. Then press [REV] button. Repeat this 2 to 3 times. Make sure the auger stops completely after releasing the button.

**Note:**

Even after following the directions above, if the juicer still doesn't work, please unplug the power cord, disassemble the chamber set and clean it. Then try again.

Any other servicing should be performed by an authorized service representative.

## FRUITS AND VEGETABLES

### Juicing Screen | Adjustable End Cap

- Thoroughly wash fresh ingredients to remove accumulated chemicals. The Omega® Nutrition System can extract juice from un-peeled fruits and vegetables but your taste may prefer peeled produce.
- Soft produce will process easier if refrigerated.
- Cut fruits and vegetables into small pieces to fit in the drum.
- Turn [ON] machine and let it run without interruption until all juice has been extracted.
- Alternate soft and firm items. It is best to start with the softer item.
- If the pulp starts to clog the drum, turn [OFF] machine and empty the drum set. Reassemble and resume normal operation.
- After placing the last piece of fruit or vegetable into the hopper, keep the machine running for a few seconds to ensure juice is extracted.
- After every use, clean all parts that come into contact with food or juice.
- You may juice items that are not usually used in meals, for example, carrot or beet stems.

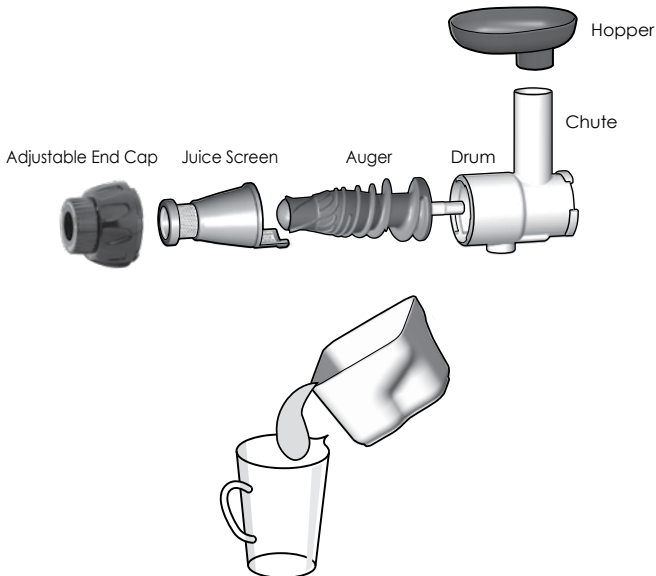

# HOW TO PREPARE

## WHEATGRASS AND GREENS

Juicing Screen | Adjustable End Cap

- Thoroughly wash fresh ingredients to remove accumulated chemicals.
- Do not overfill the feed chute. Feed the juicer with small quantities. Allow most of the juice to exit before pushing in the next item.
- Some juice may exit into the pulp bowl and not the juice bowl. This is normal. This may continue to occur until the ejection area is filled with pulp.
- When juicing an item for added taste, insert that item during the first half of the juicing process. If inserted at the end of the process, the full taste may not come through.
- Certain green drinks may be too strong for some people. Lemon, apple, ginger, carrots &/or beets may be added as a natural sweetener to dilute the taste of wheatgrass and leafy greens.

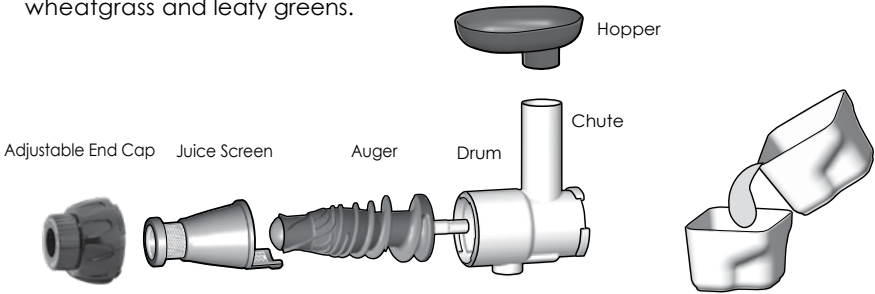

## HERBS (such as celery)

Juicing Screen | Adjustable End Cap

- Thoroughly wash fresh ingredients to remove accumulated chemicals.
- Do not overfill the feed chute. Feed the juicer with small quantities. Allow most of the juice to exit before pushing in the next item.
- Some juice may exit into the pulp bowl and not the juice bowl. This is normal. This may continue to occur until the ejection area is filled with pulp.
- When juicing an item for added taste, insert that item during the first half of the juicing process. If inserted at the end of the process, the full taste may not come through.
- Certain green drinks may be too strong for some people. Lemon, apple, ginger, carrots &/or beets may be added as a natural sweetener to dilute the taste of wheatgrass and leafy greens.

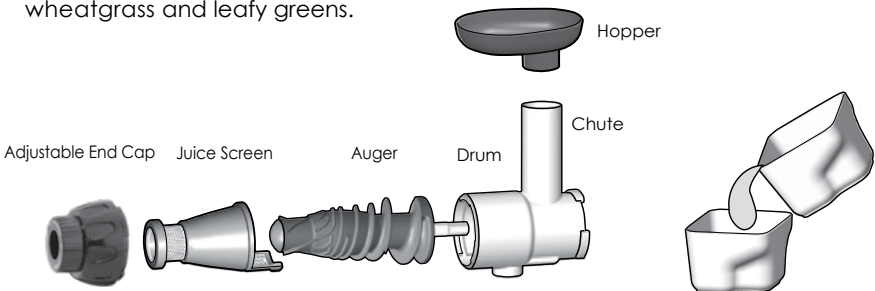

Please troubleshoot using the details below before contacting Omega Customer Service for repair or service. When contacting Omega for after-sales service, please have the manufacturer's serial number or bar code available.

## **The Appliance Does Not Work**

- Make sure the power cord is plugged in correctly.
- Make sure the drum is assembled correctly. If the drum is not locked into place, the appliance will not operate.
- Make sure the appliance is assembled according to the instructions in this manual. Refer to the instructions.
- If the appliance still does not work, please contact Omega Customer Service for additional support.

## **The Drum Does Not Open**

- If there is a lot of pulp inside the drum, press [On] to release the excess pulp.
- Check the appliance for any foreign substance or solid objects including seeds.
- Press [Rev] button to push up stuck ingredients.
- Do not attempt to open by force. If the drum still does not open, please contact Omega Customer Service for additional support.

## **The Appliance Stops During Normal Operation**

- Check for large pieces of food stuck in the appliance.
- Refer to the section "If the Auger Stops Working" and follow the guideline for the [Rev] button.
- If the appliance still does not work, please contact Omega Customer Service for additional support.

## **Fine Lines or Scratch Marks around the Auger**

- This is normal. Do not be concerned. These are molding marks resulting from the normal manufacturing process.

## **Juice Leaks Over the Base**

- Check for an excessive amount of ingredients in the hopper and/or chute.
- If you try to juice a large amount of food compared to the pulp chute, the packing will be slightly pushed away. Juice may leak out of the gap.
- Do not force too much food into the juicer. Push food gradually for extraction.
- Check to make sure the juice flap is closed.

## **Juicer Shakes when In-Use**

- This is normal as the auger rotates. It is not a malfunction. Hard ingredients such as carrots, potato, radish, beets, etc. may cause shaking more so than soft ingredients.
- Depending on the firmness of the ingredient, there may be a more pronounced shaking of the motor.
- Slight shaking may be caused by the motor.

## **CONTACT US:**

[www.OmegaJuicers.com/contact-omega-juicers](http://www.OmegaJuicers.com/contact-omega-juicers)

# PRODUCT SPECIFICATIONS

<b>Product Name</b>	Omega® Low Speed Masticating Juice Extractor
<b>Model Name</b>	MM900HDS
<b>Rated Voltage</b>	120 V
<b>Rated Frequency</b>	50/60 Hz
<b>Rated Power Consumption</b>	200 W
<b>RPM</b>	80 RPM
<b>Cord Length</b>	60 inches (1.5 m)
<b>Weight</b>	14.3 lb (6.5 kg)
<b>Outward Dimension</b>	7.4" Width (188 mm) 15.5" Depth (394 mm) 13" Height (330 mm)
<b>Rated Operating Time</b>	Less than 30 minutes





# Clean Boost

## What You'll Need:

½ a beetroot  
 5 spinach leaves  
 ¼ cabbage  
 1 broccoli stick  
 ½ a grapefruit  
 ½ a lemon  
 1 orange  
 1 kiwi fruit  
 2 small pieces of ginger

PREP 2 minutes JUICE 4 minutes

## How To Prepare:

- 1 Cut product to fit into hopper.
- 2 Juice in an Omega®.
- 3 Pour over ice.
- 4 Enjoy!

# Australian Dream

## What You'll Need:

2 beets (Australian beetroot)  
 2 organic carrots  
 1 cup organic strawberries  
 2 cups kale leaves (6-8 leaves)  
 (Australia tuscan cabbage)

PREP 3 minutes JUICE 6 minutes

## How To Prepare:

- 1 Wash all produce well.
- 2 Cut as needed to fit into juicer.
- 3 Juice in an Omega®.
- 4 Pour over ice and enjoy.

## Morning Glory Citrus

### What You'll Need:

2 grapefruits (peeled)  
1 red bell pepper  
2 pears  
6 carrots

PREP 5 minutes JUICE 5 minutes

### How To Prepare:

- 1 Wash all produce well.
- 2 Juice all produce in an Omega® and enjoy!

**Serving Size: 16 - 18 oz.**

Bursting with Vitamin C and beta-carotene, as well as Vitamins A & K and even copper.

## Apple & Kiwi Juice

### What You'll Need:

2 apples  
3 kiwis

PREP 5 minutes JUICE 5 minutes

### How To Prepare:

- 1 Wash the apples, then remove the core and cut into quarters.
- 2 Peel the kiwis and chop into small pieces.
- 3 Juice ingredients in your Omega®.
- 4 Stir before drinking.

## Total Health Booster

### What You'll Need:

1 medium apple, cored and cubed  
2 medium soft pears, cored and cubed  
½ cup fresh cherries  
(pits removed or frozen and thawed)

PREP 5 minutes JUICE 5 minutes

### How To Prepare:

- 1 In your Omega®, juice apple, pears, and cherries.
- 2 Before serving, garnish with fresh cherries, if desired.

## Cukelear Power

### What You'll Need:

1 cucumber  
2 collard green leaves  
1 handful of cauliflower florets  
½ lemon (yellow rind removed)

PREP 5 minutes JUICE 5 minutes

### How To Prepare:

- 1 Wash all produce.
- 2 Add all ingredients into your Omega® and juice.
- 3 Pour into your glass and enjoy!

## Tropical Morning

### What You'll Need:

1 peach (remove pit)  
1 mango (peeled and seed removed)  
1 orange (skin removed)  
½ cup coconut water  
1 teaspoon agave nectar

### How To Prepare:

- 1 In your Omega® Nutrition System, juice peach, mango and orange
- 2 Add remaining ingredients and stir.
- 3 Serve chilled and garnish with a peach slice.

PREP 5 minutes JUICE 5 minutes

## App-cel-utely!

### What You'll Need:

3 stalks celery  
2 apples  
1 stem broccoli (optional)  
½ lemon (lemon)

### How To Prepare:

- 1 Wash all produce.
- 2 Add all ingredients into your Omega® and juice.
- 3 Pour into your glass and enjoy!

PREP 5 minutes JUICE 5 minutes



Chez Omega, nous nous efforçons de développer des appareils technologiquement avancés qui contribuent à un régime alimentaire plus équilibré et plus savoureux, le plus près possible de leur état naturel. C'est avec le soutien des adeptes comme vous que notre marque continue d'évoluer. Votre enthousiasme nous permet de continuer à réinventer et à renouveler notre gamme d'extracteurs de jus, de mélangeurs à haute vitesse et d'équipement de boisson. L'équipe d'Omega vous remercie de votre soutien depuis plus de 50 ans!

REJOIGNEZ-NOUS POUR LES RECETTES ET CONSEILS PRATIQUES :



@OmegaJuicing



@OmegaJuicers



@OmegaAppliances

POUR ENREGISTRER LE PRODUIT, VISITEZ :  
[www.omegajuicers.com/omega-warranty-registration](http://www.omegajuicers.com/omega-warranty-registration)

POUR LES RECETTES, VISITEZ : [www.omegajuicers.com/recipes](http://www.omegajuicers.com/recipes)

SERVICE À LA CLIENTÈLE : [www.omegajuicers.com/contact-omega-juicers](http://www.omegajuicers.com/contact-omega-juicers)

Après avoir utilisé votre Omega, nous vous remercions de votre évaluation de la machine sur  
[www.OmegaJuicers.com](http://www.OmegaJuicers.com)

## TABLE DES MATIÈRES

21 - 22	Consignes de sécurité et mises en garde
23	Composition de votre Omega
24	Assemblage rapide
25	Mode d'emploi
26	Système alimentaire polyvalent
26	Stérilisation et nettoyage
27-29	Précautions de sûreté
30	Si la foreuse cesse de fonctionner
	<b>Comment préparer</b>
31	Fruits et légumes
32	Agropyre et légumes verts feuillus
32	Des Herbes (comme le celeri)
33	Diagnostic de défaillance
34	Spécifications du produit
35 - 38	Recettes



# MESURES DE PROTECTION IMPORTANTES

## ADVERTENCIA: INSTRUCTIONS DE MISE À LA TERRE.

Cet appareil doit être mis à la terre pendant son utilisation pour protéger l'utilisateur contre les chocs électriques. L'appareil est équipé d'un cordon électrique à 3 conducteurs et d'une fiche de type mis à la terre à 3 broches pour s'adapter à la prise correcte de mise à la terre. L'appareil a une fiche qui ressemble au **schéma A** de la **Figure 73.1**. Un adaptateur, **schéma B**, doit être utilisé pour connecter les fiches du **schéma A** aux prises à deux broches. La languette de mise à la terre qui dépasse de l'adaptateur doit être connectée à une mise à la terre permanente, telle qu'une boîte de sortie de courant correctement mise à la terre, comme illustré sur le **schéma C**, à l'aide d'une vis en métal.

FIGURE 73.1

### (A) Méthodes de mise à la terre

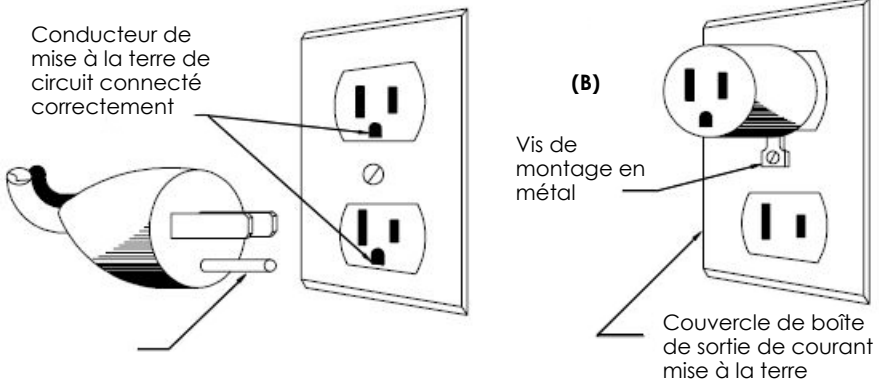

### (C) ADAPTATEUR

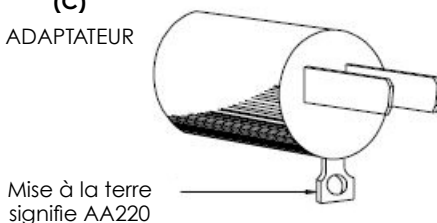

# MESURES DE PROTECTION IMPORTANTES

Les appareils électriques devraient toujours être utilisés en adoptant des précautions de base. Lorsque vous utilisez un appareil électroménager, il faut toujours prendre des précautions de base, y compris les suivantes.

1. LISEZ TOUTES LES INSTRUCTIONS AVANT L'UTILISATION.
2. Pour vous protéger des chocs électriques, n'immergez pas le cordon, la fiche ou le corps principal (moteur) dans de l'eau ou d'autres liquides.
3. Une surveillance étroite est de rigueur lorsqu'un appareil quelconque est utilisé par ou à proximité des enfants.
4. Débranchez l'appareil de la prise lorsqu'il n'est pas utilisé, avant d'ajouter ou de retirer des pièces et avant le nettoyage.
5. Évitez tout contact avec les pièces mobiles. Débranchez l'appareil de la prise lorsqu'il n'est pas utilisé, avant d'ajouter ou de retirer des pièces et avant le nettoyage.
6. N'utilisez aucun appareil dont le cordon d'alimentation ou la fiche est endommagé(e), ou une fois que l'appareil a présenté un défaut de fonctionnement ou est endommagé de quelque manière que ce soit. Veuillez retourner l'appareil au fabricant (voir la garantie) pour une vérification, une réparation ou un réglage électrique ou mécanique.
7. L'utilisation d'accessoires non recommandés ou non vendus par le fabricant risque de causer un incendie, un choc électrique ou des blessures.
8. Ne laissez pas le cordon pendre par-dessus le bord de la table ou du comptoir ou toucher des surfaces chaudes.
9. Veillez toujours à ce que le couvercle de l'extracteur de jus d'alimentation soit fixé solidement en place avant de mettre le moteur en marche. Ne détachez pas les pinces lorsque l'extracteur de jus est en marche.
10. Assurez-vous de passer en position OFF (ARRÊT) après chaque utilisation de votre extracteur de jus. Veillez à ce que le moteur s'arrête complètement avant de démonter.
11. Ne placez pas vos doigts ou autres objets dans l'ouverture de l'extracteur de jus lorsqu'il fonctionne. Si des aliments sont coincés dans l'ouverture, utilisez le poussoir à aliments ou un autre morceau de fruit ou légume pour les enfoncer. Dans les cas où cette méthode n'est pas possible, éteignez l'appareil, retirez la fiche de la prise murale et démontez l'extracteur de jus pour retirer le reste des aliments.
12. N'utilisez pas l'appareil à l'extérieur.
13. Ne placez pas sur ou à proximité d'un brûleur à gaz ou électrique chaud ou dans un four chauffé.
14. N'utilisez pas l'appareil à des fins autres que celles pour lesquelles il est conçu.
15. Gardez les mains et les ustensiles éloignés des lames ou disques mobiles pendant le traitement des aliments, pour réduire les risques de blessures corporelles graves ou de dommages au robot culinaire. Vous pouvez utiliser un racloir mais uniquement lorsque le robot culinaire n'est pas en marche.
16. Les lames sont aiguisées. Manipulez-les avec soin.
17. Veuillez garder l'appareil propre. Reportez-vous aux instructions d'Entretien et nettoyage de ce guide.
18. NE branchez PAS l'appareil avant de vous familiariser complètement avec les instructions et méthodes d'utilisation.
19. NE débranchez PAS l'appareil de la prise électrique en tirant sur le cordon. Pour le débrancher, saisissez la fiche, non pas le cordon, et tirez.
20. Éteignez toutes les commandes avant de débrancher de ou de brancher dans une prise électrique.
21. Cet appareil ne peut pas hacher la viande.
22. Vérifiez que la trémie ne contient pas de corps étrangers avant de l'utiliser.
23. Pièces mobiles – Gardez les doigts en dehors des orifices de sortie.
24. Lame aiguisée – Utilisez toujours le poussoir à aliments

# CONSERVEZ CES CONSIGNES

# COMPOSITION DE VOTRE OMEGA

## INTERRUPTEUR DE RÉINITIALISATION

Ce produit utilise un interrupteur de réinitialisation et un blocage thermique pour protéger le moteur.

Si l'appareil arrête de fonctionner pendant l'utilisation, appuyez sur l'interrupteur de réinitialisation en bas de l'appareil.

Si l'appareil ne fonctionne toujours pas, débranchez-le, attendez 30 minutes et essayez à nouveau.



**A** Trémie

**B** Canal

**C** Tambour

**D** Poignée

**E** Clip de fixation

**F** Capsule

**G** Bouton Marche/Arrêt (à l'arrière)

**H** Foreuse (dans le tambour)

**I** Bouchon d'extrémité ajustable

**J** Filtre de jus (dans le tambour)

**K** Bouchon d'extrémité  
jus de céleri

**L** Brosse de nettoyage

**M** Contenant de pulpe

**N** Contenant de jus

**O** Poussoir



# ASSEMBLAGE RAPIDE

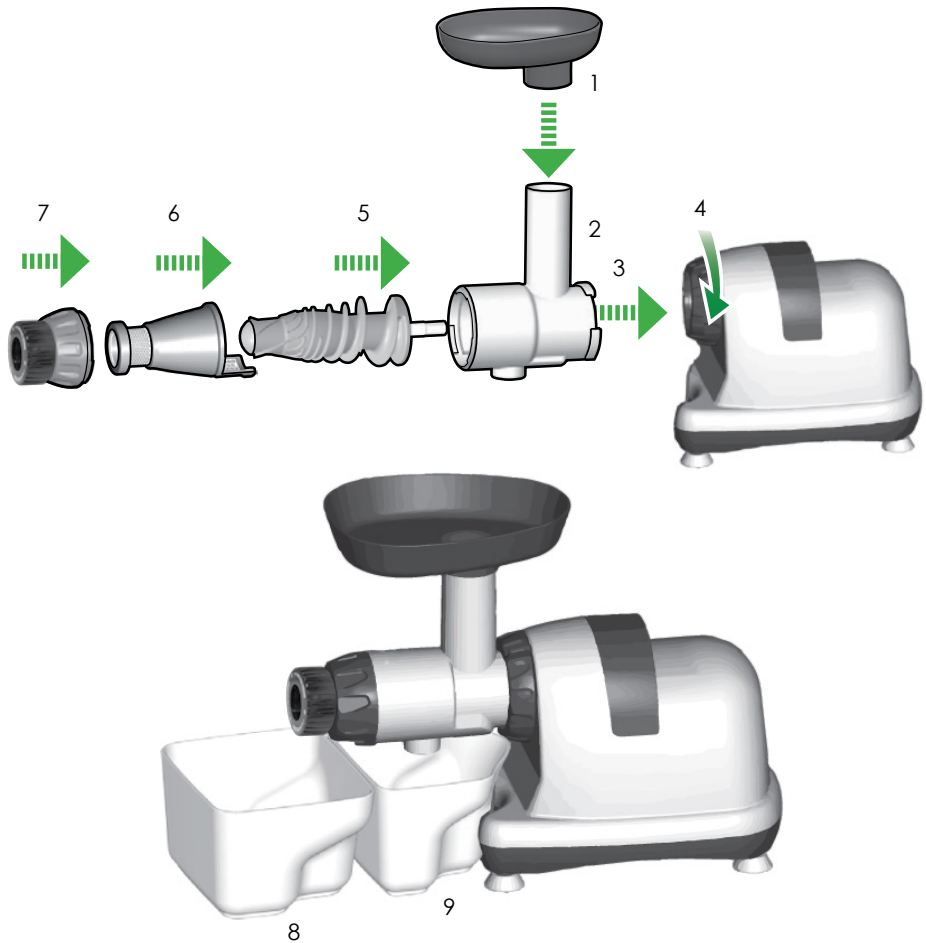

1 Trémie

2 Canal

3 Tambour

4 Clip de fixation

5 Foreuse

6 Filtre de jus

7 Bouchon d'extrémité ajustable

8 Contenant de pulpe

9 Contenant de jus

## BOUTON MARCHÉ/ARRÊT/MARCHÉ ARRIÈRE

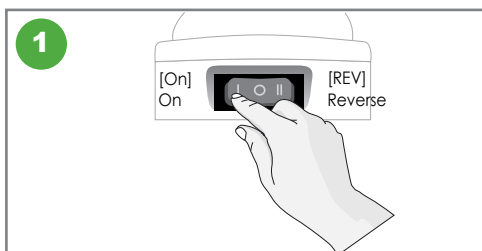

Appuyer sur le bouton [ON] à l'arrière du Système alimentaire Omega® pour commencer.

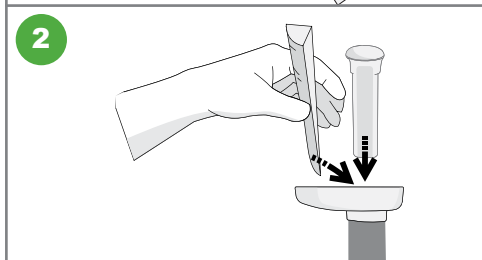

Peu à peu, verser des ingrédients dans l'entonnoir de la trémie et appuyer sur le poussoir.

NE placer AUCUN objet métallique dans la trémie. Si le tambour est bloqué ou si l'appareil cesse de fonctionner, appuyer sur le bouton marche arrière 2 ou 3 fois et appuyer à nouveau sur le bouton MARCHÉ afin de reprendre l'utilisation normale.

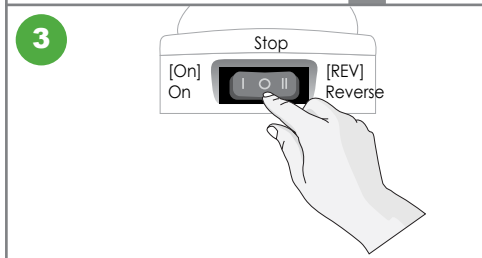

Une fois que l'extraction ou le traitement est terminé, mettre le commutateur en position arrêt.

**⚠ AVERTISSEMENT** Lorsque vous utilisez le bouton [ON] ou [Rev] assurez-vous que la foreuse est complètement arrêtée.



Tournez le capuchon d'extrémité réglable dans le sens inverse des aiguilles d'une montre pour serrer davantage et augmenter la pression.

Tournez le capuchon d'extrémité réglable dans le sens des aiguilles d'une montre pour relâcher la pression.

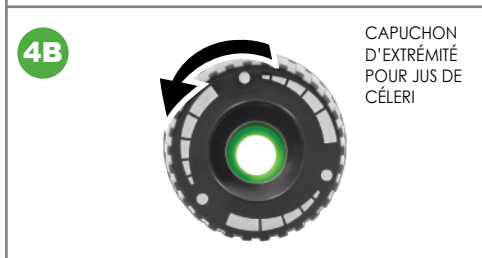

Pour extraire davantage de jus du céleri, des herbes et des légumes-feuilles, utilisez le capuchon d'extrémité réglable avec la bague interne verte. Tournez le capuchon d'extrémité dans le sens inverse des aiguilles d'une montre pour serrer davantage et augmenter la pression. Tournez le capuchon d'extrémité dans le sens des aiguilles d'une montre pour relâcher la pression.

# SYSTÈME ALIMENTAIRE POLYVALENTE

Ce système alimentaire comprend une foreuse de type moulin-tour breveté fabriqué en mélamine hygiénique approuvé par la FDA. La vitesse basse de 80 tr/min garantit une valeur nutritionnelle supérieure.

- **JUS DE FRUITS.** Extrait efficacement le jus des fruits durs et mous : même les agrumes.
- **JUS DE LÉGUMES.** Extrait le jus de toutes sortes de légumes, y compris les carottes, les betteraves, les céleris, les poivrons et les radis, sans en perdre l'arôme naturel et les avantages nutritionnels. Un goût frais et une nutrition complète sont garanties avec ce processus d'extraction unique.
- **AGROPYRE ET LÉGUMES VERTS FEUILLUS.** Le chou frisé, le chou, les épinards et les aiguilles de pin ne sont que quelques exemples des produits naturels pouvant être transformés en jus. Offrez-vous les meilleurs aliments naturels crus et pressez-les pour en tirer les avantages nutritionnels complets.
- **DES HERBES.** Le céleri est la plus courante des herbes dont le jus peut être extrait. Extraire le liquide des branches de céleri cru.

Alors que vous pouvez extraire le jus de fruits, de légumes-feuilles et d'herbes pour produire une boisson délicieuse, vous pouvez de temps en temps (ou toujours), extraire seulement un seul type de jus pour concentrer les avantages pour la santé d'un fruit, d'un légume ou d'une herbe.

## STÉRILISATION ET NETTOYAGE

### STÉRILISATION

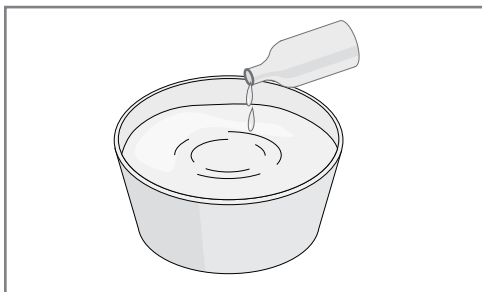

Vous pouvez bien nettoyer les pièces en les submergeant dans une solution d'eau et de bicarbonate de soude ou du savon à vaisselle durant environ 30 minutes.

### NETTOYAGE FACILE

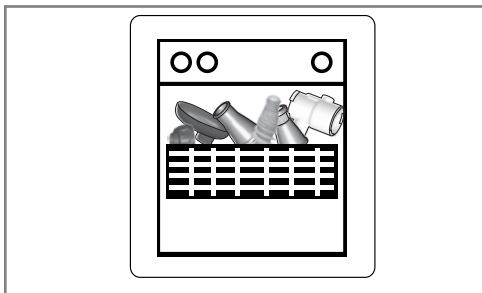

Lorsque vous avez terminé d'utiliser le système alimentaire Omega®, vous n'avez qu'à mettre toutes les pièces au lave-vaisselle sur le plateau supérieur.

# PRÉCAUTIONS DE SÛRETÉ

Tous les utilisateurs de cet appareil doivent lire et comprendre les précautions de sécurité avant de faire fonctionner l'appareil.

## EXEMPLES DE SYMBOLES



**Ce symbole indique que le contenu pourrait entraîner un risque d'incendie ou de choc électrique.**

L'avertissement précis figure dans le symbole.



**This sign indicates prohibited acts.**

Specific prohibitions are written around or in the sign.



**This sign indicates contents of regulating or directing actions.**

Specific prohibitions are written around or in the sign.

## PRÉCAUTIONS



**ATTENTION** Dangers ou pratiques peu sûres qui pourraient entraîner des blessures légères ou endommager l'appareil.



**NE PAS BRANCHER OU DÉBRANCHER AVEC LES MAINS MOUILLÉES.**

Risque de causer un choc électrique ou des blessures.



**NE PAS UTILISER AVEC UNE TENSION ÉLECTRIQUE AUTRE QUE CELLE SPÉCIFIÉE.**

Risque de choc électrique, d'incendie et de performance anormale. Si la tension diffère, elle risque de réduire la durée de vie du moteur ou causer une défaillance.



**BRANCHER LE CORDON D'ALIMENTATION CORRECTEMENT ET FERMEMENT.**

Risque de causer un choc électrique ou des blessures.



**SI LE CORDON D'ALIMENTATION EST ENDOMMAGÉ, IL DOIT ÊTRE REMPLACÉ PAR LE FABRICANT, SON SERVICE OU UNE PERSONNE QUALIFIÉE POUR ÉVITER LE DANGER.**

Si le cordon d'alimentation est endommagé, il peut causer un choc électrique ou des blessures.



**NE JAMAIS MODIFIER L'APPAREIL. DE PLUS, NE PAS LE DÉMONTÉ OU LE RÉPARER VOUS-MÊME. N'INSÉREZ PAS DE DOIGTS, DE CORPS ÉTRANGERS OU D'OBJETS COMME UNE AIGUILLE DANS LES FENTES OU LES TROUS DE LA BASE.**

Risque de causer un incendie, un choc électrique ou une défaillance.

Pour le soutien technique, communiquez avec un centre de service à la clientèle local autorisé.

# PRÉCAUTIONS DE SÛRETÉ



## NE PAS MOILLER LA BASE OU ÉCLABOUSSER DE L'EAU SUR LA BASE.

Attention de ne pas laisser tout liquide ou autre substance s'introduire dans le commutateur de l'appareil. NE PAS UTILISER LE COMMUTATEUR AVEC LES MAINS MOUILLÉES. Cela peut causer un choc électrique ou un incendie.



## NE PAS UTILISER SI LE CORDON D'ALIMENTATION OU LE FIL EST BRISÉ OU ENDOMMAGÉ OU SI LA FICHE EST SE DESERRÉ.

Cela peut causer un choc électrique, un incendie ou une blessure.



## AUX FINS DE SÉCURITÉ, LES LIAISONS DE TERRE NE DOIVENT PAS REPOSER SUR UNE CONDUITE DE GAZ, UN TUYAU D'ALIMENTATION EN EAU DE PLASTIQUE, UN FIL TÉLÉPHONIQUE, ETC.

Cela peut causer un choc électrique, un incendie, une défaillance et une explosion. Assurez-vous d'utiliser une prise avec liaison de terre.



## NE JAMAIS DÉMONTER LE BOL PENDANT QUE L'APPAREIL EST EN MARCHÉ NI INSÉRER LE DOIGT, DES CORPS ÉTRANGERS P. EX. FOURCHETTE, CUILLÈRE, ETC. DANS LE TUYAU D'ALIMENTATION OU LA SORTIE DE JUS.

Cela peut causer une blessure, un accident ou une défaillance.



## CET APPAREIL N'EST PAS VOUÉ À L'UTILISATION PAR DES PERSONNES (NOTAMMENT LES ENFANTS) À CAPACITÉS PHYSIQUES, SENSORIELLES OU MENTALES RÉDUITES, OU SANS EXPÉRIENCE ET CONNAISSANCE DU PRODUIT, SOUS RÉSERVE DE LA SURVEILLANCE OU DE L'INSTRUCTION LORS DE L'USAGE DE L'APPAREIL PAR LA PERSONNE RESPONSABLE DE LEUR SÉCURITÉ.

Il faut surveiller les enfants et s'assurer qu'ils ne jouent pas avec l'appareil..



## NE PAS UTILISER L'APPAREIL SANS VERROUILLER CONVENABLEMENT L'ENTONNOIR.

Cela peut causer une blessure ou une défaillance.



## SI UNE FUITE DE GAZ EST DÉTECTÉE, NE PAS INSÉRER LA FICHE DU CORDON DANS LA PRISE. OUVRIR LA FENÊTRE POUR VENTILER ENTIÈREMENT ET IMMÉDIATEMENT.

Cela peut causer une blessure ou une défaillance.



## SI LA ROTATION DE LA FOREUSE S'ARRÊTE AU COURS DE L'EXPLOITATION NORMAL E, APPUYER SUR LE BOUTON [REV/marche arrière] ET TENIR PENDANT 2-3 SECONDES ET UNE FOIS L'OPÉRATION EN MARCHÉ ARRÈRE TERMINÉE, APPUYER À NOUVEAU SUR LE BOUTON [ON] .

Si une telle interruption continue de se produire durant l'exploitation, les pièces pourraient être endommagées et le rendement pourrait être plus faible en raison du surchauffement du moteur. Si le problème se poursuit, arrêter immédiatement l'appareil et contacter le centre local de service à la clientèle.



## NE JAMAIS METTRE LE DOIGT, UNE FOURCHETTE, UNE CUILLÈRE, ETC. DANS LA SORTIE DE JUS DIRECTE.

Cela peut causer une blessure ou une défaillance.

# PRÉCAUTIONS DE SÛRETÉ



## **DURANT L'EXPLOITATION, NE PAS TENTER DE DÉPLACER LA BASE, DÉMONTER LA CUVE DU BOL OU LES PIÈCES AFIN DE LES VERROUILLER**

Cela peut causer une blessure ou une défaillance. En cas de toute mesure nécessaire, arrêter d'abord l'appareil et débrancher le cordon d'alimentation.



## **LORSQUE VOUS UTILISEZ L'APPAREIL, ATTENTION AUX CRAVATES, LONGS COLLIERS, ÉCHARPES, ETC. QUI POURRAIENT S'INTRODUIRE DANS LE BOYAU D'ALIMENTATION.**

Cela pourrait causer une blessure, une défaillance ou un bris.



## **POSER L'APPAREIL SUR UNE SURFACE PLANE ET STABLE.**

Cela pourrait causer une blessure ou une défaillance.



## **NE PAS UTILISER L'APPAREIL PENDANT PLUS DE 30 MINUTES À LA FOIS.**

Cela pourrait briser le moteur en raison d'un surchauffement. Refroidir suffisamment l'appareil durant 5 minutes avant de continuer à l'utiliser.



## **POUR PLACER LES INGRÉDIENTS DANS L'ENTONNOIRE, UTILISER SEULEMENT LE PRESSEUR FOURNI.**

Cela peut causer une blessure ou une défaillance.



## **NE PAS LAISSER L'APPAREIL SUBIR UN CHOC SÉRIEUR ET NE PAS L'ÉCHAPPER.**

Cela peut causer un choc électrique, un incendie ou une défaillance.



## **SI L'APPAREIL A MAUVAISE ODEUR OU S'IL SURCHAUFFE ET LAISSE ÉCHAPPER DE LA FUMÉE, CESSER IMMÉDIATEMENT DE L'UTILISER ET CONTACTER LE CENTRE DE SOUTIEN.**

Lorsque vous utilisez un nouvel appareil, il a une odeur et celle-ci se dissipe naturellement avec le temps.



## **TOUJOURS DÉBRANCHER L'APPAREIL APRÈS UTILISATION. LORS DU DÉBRANCHEMENT DE CORDON, BIEN TENIR LE CORDON D'ALIMENTATION.**

Débrancher l'appareil en tenant le cordon peut causer un choc électrique ou un incendie.



## **L'APPAREIL PÈSE ENVIRON 9 KG (20 LB). POUR DÉPLACER L'APPAREIL, TENIR FERMEMENT LES POIGNÉES AU BAS DE LA BASE AVEC LES DEUX MAINS.**

Déplacez l'appareil en tenant le bol ou le rebord de la base, la base tombe ce qui peut causer une blessure ou une défaillance.

## SI LA FOREUSE CESSE DE FONCTIONNER

1

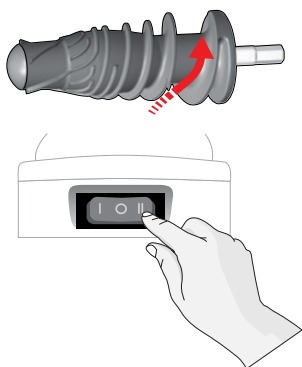

Appuyer sur le bouton [Rev] pendant 3 à 5 secondes, puis relâcher. Lorsque [Rev] relâché, la foreuse cessera de tourner. Refaire cette démarche 2 ou 3 fois. Le bouton [Rev] pousse les ingrédients vers le haut et libère les aliments coincés.

2

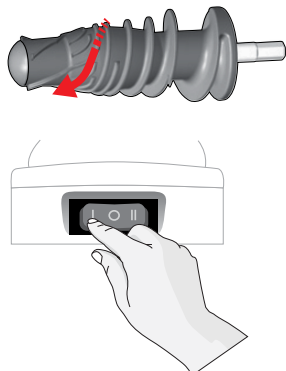

Appuyer sur le bouton [ON] pour utiliser l'appareil correctement. Au moyen du bouton [ON] ou [Rev], faire arrêter la foreuse complètement après l'arrêt de l'appareil ou le relâchement du bouton.

### Remarque:

Même après avoir suivi les consignes ci-haut, si la centrifugeuse ne fonctionne toujours pas, débranchez le cordon d'alimentation, démontez et nettoyez la cuve, puis réessayez.

Any other servicing should be performed by an authorized service representative.

## FRUITS ET LÉGUMES

Filter de jus | Bouchon d'extrémité ajustable

- Laver bien les ingrédients frais pour en retirer l'accumulation de produits chimiques. Le système alimentaire Omega® peut extraire le jus de fruits et légumes non pelés, mais il se peut que vous préféreriez peler les aliments au préalable selon vos goûts.
- Le traitement des aliments mous est plus facile s'ils sont réfrigérés.
- Coupez les fruits et légumes en petits morceaux pour les insérer dans le tambour.
- Allumez l'appareil [Marche] et laissez-le fonctionner sans interruption jusqu'à l'extraction complète du jus.
- Alternez entre les aliments mous et durs. Idéalement, il vaut mieux commencer par un aliment mou.
- Si la pupule commence rendre le fonctionnement normal.
- Après avoir posé le dernier fruit ou légume dans l'entonnoir, garder l'appareil en marche pendant quelques secondes afin de vous assurer que toutes les gouttes de jus sont extraites.
- Après chaque utilisation, nettoyez tous les morceaux qui ont touché les aliments ou le jus.
- Vous pouvez extraire le jus d'aliments normalement non utilisés pour la préparation des repas, par exemple, les bouts de carottes ou de betteraves.

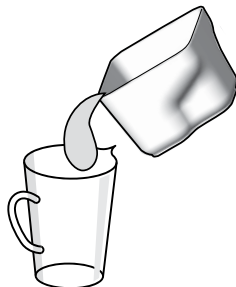
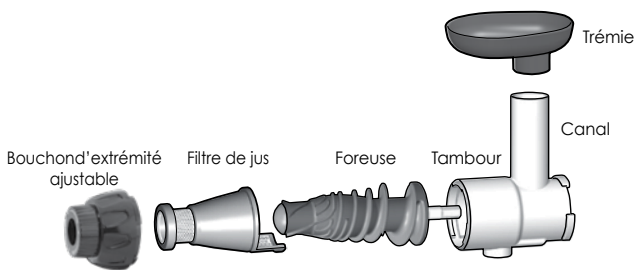



## AGROPYRE ET LÉGUMES VERTS FEUILLUS

Filter de jus | Bouchon d'extrémité ajustable

- Laver bien les ingrédients frais pour en retirer l'accumulation de produits chimiques.
- Ne pas trop remplir l'entonnoir d'alimentation. Ajoutez de petites quantités peu à peu dans la centrifugeuse. Permettre l'extraction de l'ensemble du jus avant d'ajouter le prochain aliment.
- Parfois, le jus peut être extrait vers le bol de pulpe et non le contenant de jus. C'est tout à fait normal et cela se poursuivra jusqu'au remplissage de la zone d'éjection de pulpe.
- En cas d'extraction d'un aliment pour ajouter du goût, veuillez l'insérer durant la première moitié du processus. Les aliments ajoutés à la fin risquent de ne pas apporter un arôme complet.
- Certaines boissons de légumes verts ont un goût trop prononcé aux yeux de certaines personnes. Ajoutez un citron, une pomme, du gingembre, des carottes ou des betteraves en guise de sucre naturel afin de diluer le goût de l'agropyre et des légumes verts feuillus.

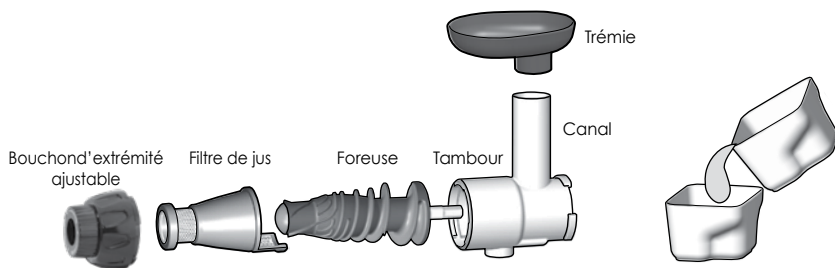

## DES HERBES (comme le céleri)

Filter de jus | Bouchon d'extrémité ajustable

- Laver bien les ingrédients frais pour en retirer l'accumulation de produits chimiques.
- Ne pas trop remplir l'entonnoir d'alimentation. Ajoutez de petites quantités peu à peu dans la centrifugeuse. Permettre l'extraction de l'ensemble du jus avant d'ajouter le prochain aliment.
- Parfois, le jus peut être extrait vers le bol de pulpe et non le contenant de jus. C'est tout à fait normal et cela se poursuivra jusqu'au remplissage de la zone d'éjection de pulpe.
- En cas d'extraction d'un aliment pour ajouter du goût, veuillez l'insérer durant la première moitié du processus. Les aliments ajoutés à la fin risquent de ne pas apporter un arôme complet.
- Certaines boissons de légumes verts ont un goût trop prononcé aux yeux de certaines personnes. Ajoutez un citron, une pomme, du gingembre, des carottes ou des betteraves en guise de sucre naturel afin de diluer le goût de l'agropyre et des légumes verts feuillus.

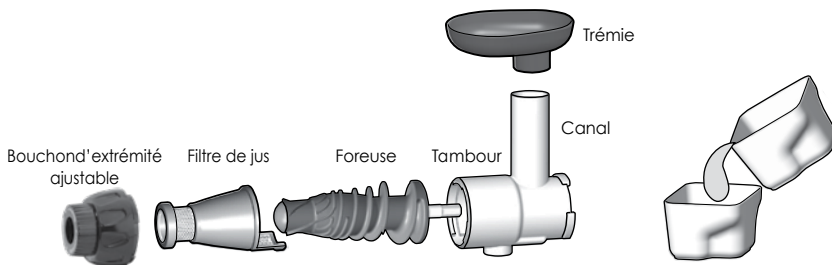

# DIAGNOSTIC DE DÉFAILLANCE

Veillez tenter de diagnostiquer la défaillance de l'appareil avant de contacter le centre de service à la clientèle d'Omega aux fins de réparation ou de service. Lorsque vous contactez Omega aux fins de service après-vente, ayez le numéro de série et le code à barres du produit sous la main.

## L'appareil ne fonctionne pas

- Assurez-vous que le cordon d'alimentation est correctement branché.
- Assurez-vous que l'entonnoir est assemblé correctement. Si l'entonnoir n'est pas verrouillé en place, l'appareil ne fonctionnera pas.
- Assurez-vous que l'appareil est assemblé selon les instructions figurant dans ce manuel. Référez-vous aux instructions.
- Si l'appareil ne fonctionne toujours pas, veuillez contacter le service à la clientèle d'Omega pour obtenir un soutien complémentaire.

## L'entonnoir ne s'ouvre pas

- S'il y a beaucoup de pulpe dans la cuve, appuyer sur [On] pour libérer l'excès de pulpe.
- Vérifiez que l'appareil ne contient aucun corps étranger ou objet solide, p. ex. pépins.
- Appuyez sur le bouton [Rev] pour repousser vers le haut les ingrédients coincés.
- Ne pas tenter de l'ouvrir de force. Si l'entonnoir ne s'ouvre toujours pas, veuillez communiquer avec le service à la clientèle d'Omega pour un soutien complémentaire.

## L'appareil cesse de fonctionner durant son exploitation normale

- Vérifiez si des morceaux d'aliments sont coincés dans l'appareil.
- Référez-vous à la section « Si la foreuse cesse de fonctionner » du manuel et suivre les consignes associées au bouton [Rev].
- Si l'appareil ne fonctionne toujours pas, veuillez communiquer avec le service à la clientèle d'Omega pour un soutien complémentaire.

## Lignes fines ou égratignures autour de la fore

- C'est tout à fait normal. Pas besoin de vous en préoccuper. Ces marques de moulure résultent du processus normal de fabrication.

## Fuites de jus sur la base de l'appareil

- Vérifiez si une quantité excessive d'aliments se trouve dans l'entonnoir.
- Si vous tentez de centrifuger une grande quantité d'aliments par rapport à l'évacuation de la pulpe, le dispositif d'étanchéité sera légèrement repoussé. Cette fente peut causer la fuite du jus..
- Ne tentez pas de mettre trop d'aliments dans la centrifugeuse. Pousser graduellement les aliments aux fins d'extraction..
- Vérifiez que le rabat de jus est fermé.

## La centrifugeuse tremble durant l'utilisation

- C'est normal et dû à la rotation de la foreuse. Ce n'est pas une défectuosité. Les ingrédients corsés, comme les carottes, les pommes de terre, les radis, les bettraves, etc. peuvent susciter davantage de tremblement que les ingrédients plus mous.
- Selon la fermeté des ingrédients, il peut y avoir un tremblement plus prononcé.
- Un tremblement léger est attribuable au moteur.

**NOUS JOINDRE:**

[www.OmegaJuicers.com/contact-omega-juicers](http://www.OmegaJuicers.com/contact-omega-juicers)

# SPÉCIFICATIONS DU PRODUIT

<b>Nom du produit</b>	Centrifugeuse Broyeuse À Basse Vitesse Omega®
<b>Nom du modèle</b>	MM900HDS
<b>Tension</b>	120 V
<b>Fréquence</b>	50 / 60 Hz
<b>Consommation électrique</b>	200 W
<b>T/M</b>	80 tr/min
<b>Longueur du cordon</b>	60 pouces (1,5 m)
<b>Poids</b>	14,3 lb (6,5 kg)
<b>Dimensions</b>	7,4 po. largeur (188 mm) 15,5 po. profondeur (394 mm) 13 po. hauteur (330 mm)
<b>Délai de fonctionnement</b>	Moins de 30 minutes



## Boost Revigorant

### Ingrédients:

½ betterave  
 5 feuilles d'épinard  
 ¼ cabbage  
 1 tige de broccoli  
 ½ pamplemousse  
 ½ citron  
 1 orange  
 1 kiwi  
 2 petits morceaux de gingembre

PRÉP 2 minutes    JUS 4 minutes

### Méthode:

- ① Couper les fruits et légumes en morceaux pour l'entonnoir
- ② Presser dans le Système alimentaire Omega®
- ③ Verser sur glace
- ④ Savourer!

## Rêve Australien

### Ingrédients:

2 betteraves (betterave australienne)  
 2 carottes biologiques  
 1 tasse de fraises biologiques  
 2 tasses de feuilles de chou vert frisé  
 (6 à 8)  
 (chou australien toscane)

PRÉP 3 minutes    JUS 6 minutes

### Méthode:

- ① Bien laver tous les aliments.
- ② Couper en morceaux de taille nécessaire
- ③ Presser dans un Système alimentaire Omega®.
- ④ Verser sur glace et savourer

## Agrumes Ensoleillées

### Ingrédients:

2 pamplemousses (pelés)  
1 poivron rouge  
2 poires  
6 carottes

PRÉP 5 minutes    JUS 5 minutes

### Méthode:

- 1 Bien laver tous les ingrédients
- 2 Presser tous les aliments dans un Système alimentaire Omega® et savourer!

**Portion : 16 à 18 oz**

Regorge de vitamine C et de bêta-carotène, ainsi que de vitamines A et K et même de cuivre.

## Jus de Pommes & Kiwi

### Ingrédients:

2 pommes  
3 kiwis

PRÉP 5 minutes    JUS 5 minutes

### Méthode:

- 1 Laver les pommes, puis dénoyauter et couper en quarts.
- 2 Peler les kiwis et hacher en petits morceaux.
- 3 Presser les ingrédients dans votre Système alimentaire Omega®.
- 4 Remuer avant de consommer.

## Boost Santé Intégral

### Ingrédients:

1 pomme moyenne,  
pelée et coupée en cubes  
2 poires moyennes mûres,  
pelées et tranchées en cubes  
½ tasse cerises fraîches  
(dénoyautés ou surgelés et dégelés)

PRÉP 5 minutes JUS 5 minutes

### Méthode:

- 1 Dans votre Système alimentaire Omega®, presser la pomme, les poires et les cerises.
- 2 Avant de servir, garnir avec des cerises fraîches au goût.

## Concombre Puissant

### Ingrédients:

1 concombre 1  
2 feuilles de « chou vert »  
1 poignée de chou-fleur  
½ citron (zeste jaune pelé)

PRÉP 5 minutes JUS 5 minutes

### Méthode:

- 1 Laver tous les fruits et légumes.
- 2 Ajouter tous les ingrédients dans votre centrifugeuse Omega et presser.
- 3 Verser dans un verre et savourer.

## Agrumes Ensoleillées

### Ingrédients:

1 tasse de pêches en dés  
 1 tasse de mangues en dés et pelées  
 1 orange fraîchement pressée  
 ½ tasse d'eau de noix de coco  
 1 c. à thé de nectar d'agave

### Méthode:

- 1 Dans votre Système alimentaire Omega®, presser tous vos ingrédients jusqu'à consistance ctueuse et tamiser au goût.
- 2 Servir froid et garnir d'une tranche de pêche.

PRÉP 5 minutes JUS 5 minutes

## Cel-taine-ment!

### Ingrédients:

3 branches de céleri  
 2 pommes  
 1 tige de brocoli (facultatif)  
 ½ citron (facultatif)

### Méthode:

- 1 Laver tous les fruits et légumes.
- 2 Ajouter tous les ingrédients dans votre centrifugeuse Omega et presser.
- 3 Verser dans un verre et savourer.

PRÉP 5 minutes JUS 5 minutes



En Omega, nos esforzamos por ofrecer máquinas tecnológicamente avanzadas que ayudan a brindar el máximo nivel de nutrición y de sabor, de la forma más parecida a la pureza de la naturaleza. Somos impulsados por ustedes, los seguidores de nuestra marca. Su entusiasmo nos ayuda a seguir renovando y reinventando nuestra línea de extractores, licuadoras de alta velocidad y equipos para bebidas. Nuestro equipo en Omega le agradece por apoyarnos durante más de 50 años.

ÚNETE A NOSOTROS PARA RECETAS, CONSEJOS Y RECOMENDACIONES:



@OmegaJuicing



@OmegaJuicers



@OmegaAppliances

PARA REGISTRO DEL PRODUCTO, VISITE:

[www.omegajuicers.com/omega-warranty-registration](http://www.omegajuicers.com/omega-warranty-registration)

PARA RECETAS, VISITE: [www.omegajuicers.com/recipes](http://www.omegajuicers.com/recipes)

PARA SERVICIO AL CLIENTE: [www.omegajuicers.com/contact-omega-juicers](http://www.omegajuicers.com/contact-omega-juicers)

Después de usar su producto Omega, por favor califíquelo en:

[www.OmegaJuicers.com](http://www.OmegaJuicers.com)

## INDICE

- 40 - 41 La seguridad primero.  
Medidas de seguridad importantes
- 42 Conozca su Omega
- 43 Ensamblado de inicio rápido
- 44 - 45 Instrucciones de uso
- 45 Esterilización y fácil limpieza
- 46 - 48 Precauciones de precaución  
para un uso seguro
- 49 Si el anillo sinfín deja de funcionar

## Cómo preparar

- 50 Frutas y vegetales
- 51 Pasto de trigo y verduras
- 51 Hierbas (como apio)
  
- 52 Resolución de problemas
- 53 ESPECIFICACIONES DEL PRODUCTO
- 54 - 57 Recetas





# DISPOSICIONES DE SEGURIDAD IMPORTANTES

## ADVERTENCIA: INSTRUCCIONES PARA CONECTAR A TIERRA.

Al usarse, este electrodoméstico tiene que estar conectado a tierra para proteger al operador contra descarga eléctrica. El electrodoméstico cuenta con un cable de 3 conductores con enchufe de 3 espigas del tipo de conexión a tierra para encajar en el receptáculo apropiado correspondiente. El electrodoméstico tiene un enchufe similar al **diagrama A** en la **Figura 73.1**. Un adaptador —**diagrama B**— debe usarse a fin de conectar los enchufes del **diagrama A** a receptáculos para dos espigas. La lengüeta para conectar a tierra que se extiende desde el adaptador tiene que conectarse a tierra de manera permanente mediante dispositivo tal como una caja eléctrica con tomacorriente de apropiada conexión a tierra, como se muestra en el **diagrama C**, usando un tornillo metálico.

FIGURA 73.1

### Métodos para conectar a tierra

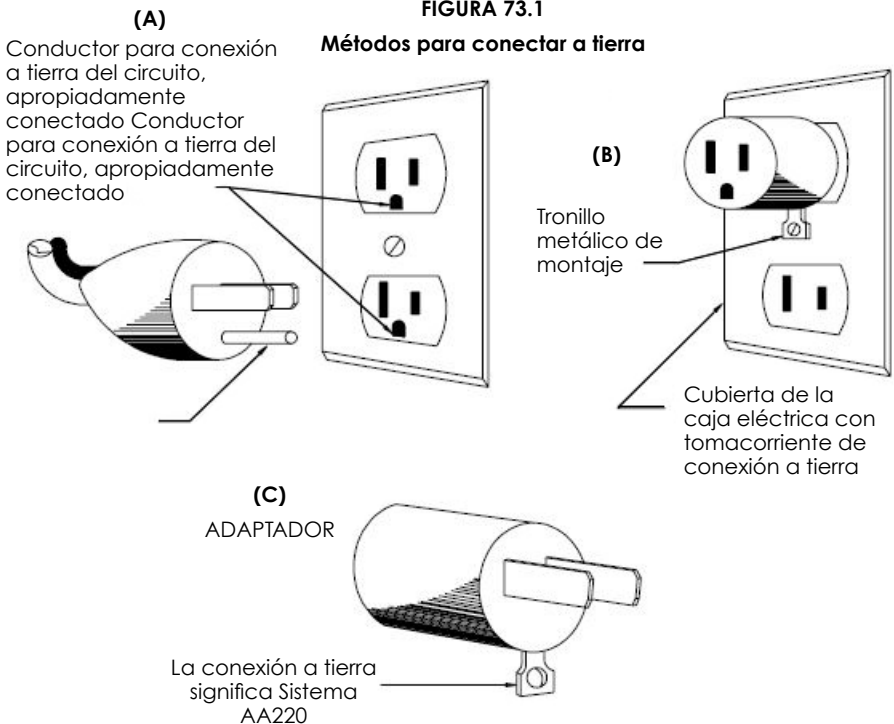

# DISPOSICIONES DE SEGURIDAD IMPORTANTES

Al usar el electrodoméstico deben seguirse siempre las precauciones básicas de seguridad, incluyendo las siguientes.

1. LEE TODAS LAS INSTRUCCIONES ANTES DE USAR.
2. Para evitar descargas eléctricas, no sumerjas el cable, el enchufe ni el cuerpo (motor) en agua u otro líquido.
3. Es necesario vigilar atentamente cualquier electrodoméstico usado por o cerca de niños.
4. Desenchufa la unidad del tomacorriente cuando no se esté en uso, antes de colocar o retirar piezas y antes de limpiar.
5. Evita el contacto con las partes móviles. Desenchufa la unidad del tomacorriente cuando no se esté en uso, antes de colocar o retirar piezas y antes de limpiar.
6. No operes ningún electrodoméstico con un cable o enchufe dañado, o después de que el aparato funcione mal o cuando haya sido dañado de cualquier manera. Devuelve el electrodoméstico al fabricante (consulta la garantía) para examen, reparación o ajuste eléctrico o mecánico.
7. El uso de accesorios no recomendados o vendidos por el fabricante puede causar incendios, descarga eléctrica o lesiones.
8. No dejes que el cable cuelgue del borde de una mesa o mostrador ni que entre en contacto con superficies calientes.
9. Siempre asegúrate de que la cubierta del extractor de jugos esté bien sujeta en su lugar antes de encender el motor. No zafes las abrazaderas mientras el extractor de jugos esté en funcionamiento.
10. Asegúrate de apagar el interruptor tras cada uso de tu extractor de jugos. Asegura que el motor se detenga completamente antes de desarmar.
11. NO pongas tus dedos ni otros objetos en el extractor de jugos mientras está en funcionamiento. Si se atascan alimentos en la abertura, usa el empujador de alimentos u otro pedazo de fruta o vegetal para empujarlos hacia abajo. Si por este método no es posible desatascar, apaga la máquina, retira el enchufe del tomacorrientes de pared y desarma el extractor de jugos para retirar los restos de alimentos.
12. No usar en exteriores.
13. No colocar sobre o cerca de gas caliente, quemador eléctrico u horno calentado.
14. No uses este equipo eléctrico para fines diferentes a aquellos previstos.
15. Mantén las manos y los utensilios alejados de las cuchillas o discos en movimiento mientras procesas los alimentos para reducir el riesgo de lesiones graves a las personas o daños al procesador de alimentos. Se puede usar un raspador, pero únicamente cuando el procesador de alimentos no esté en funcionamiento.
16. Las cuchillas están afiladas. Manipula con cuidado.
17. Mantén el electrodoméstico limpio. Consulta las instrucciones de mantenimiento y limpieza en este manual.
18. NO lo enchufes hasta que estés familiarizado con todas las instrucciones y procedimientos operativos.
19. NO lo desenchufes del tomacorriente tirando del cable. Para desconectar, agarra el enchufe, no el cable, y hala.
20. Apaga todos los controles antes de desenchufar o enchufar a un tomacorriente.
21. Este aparato no puede moler la carne.
22. Revisa la tolva en busca de objetos extraños antes de usar.
23. Piezas móviles: mantén los dedos fuera de las aberturas de descarga.
24. Cuchilla afilada: siempre usa el empujador de alimentos.

## CONSERVE ESTAS INSTRUCCIONES

# CONOZCA SU OMEGA

## INTERRUPTOR DE REINICIO

Este producto usa un interruptor de reinicio y desconector térmico para proteger el motor.

Si la unidad deja de funcionar durante la operación, presiona el interruptor de reinicio en la parte interior de la unidad.

Si la unidad aún no funciona, desconéctala, espera 30 minutos e intenta de nuevo.



**A** Tolva

**B** Cilindro

**C** Tambor

**D** Manija

**E** Clip de seguridad

**F** Carcasa

**G** Botón de encendido /apagado (en la parte posterior)

**H** Tornillo sinfín (dentro del cilindro)

**I** Tapa terminal ajustable

**J** Cono liso (dentro del cilindro)

**K** Tapa terminal para jugo de apio

**L** Cepillo de limpieza

**M** Contenedor para la pulpa

**N** Contenedor para el jugo

**O** Empujador

# ENSAMBLADO DE INICIO RÁPIDO

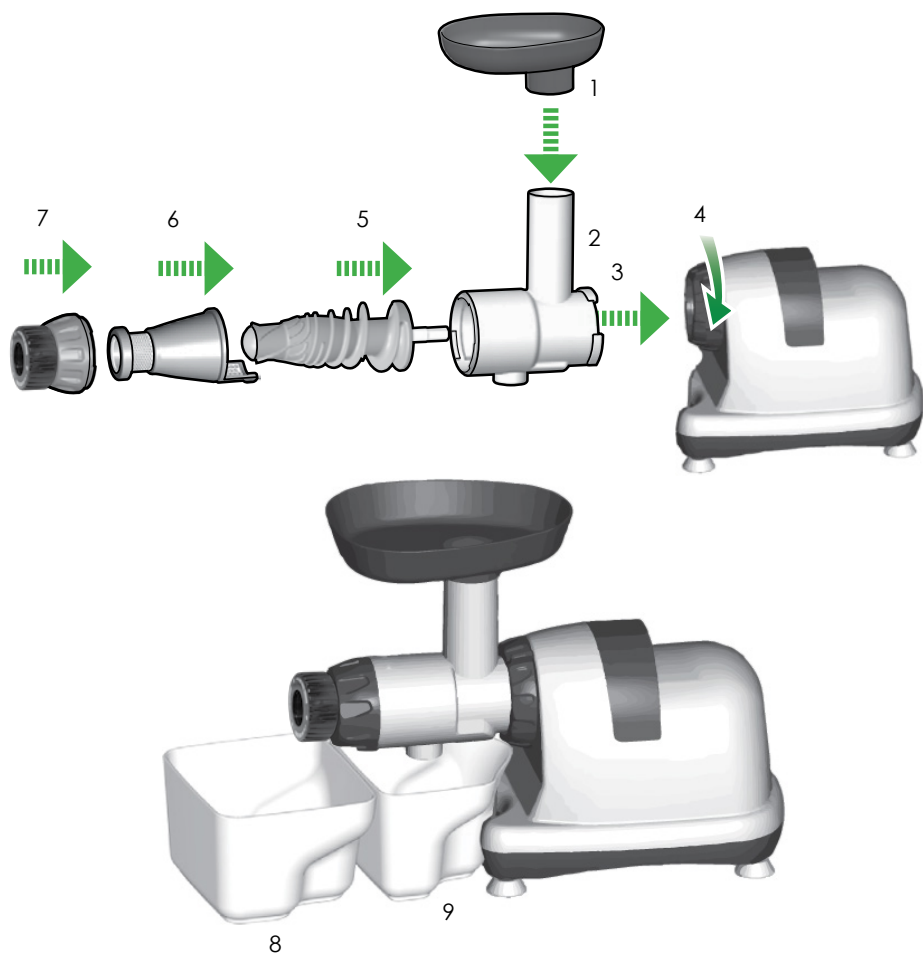

1 Tolva

2 Cilindro

3 Tambor

4 Clip de seguridad

5 Tornillo sinfín

6 Colador de jugo

7 Tapa terminal ajustable

8 Contenedor para la pulpa

9 Contenedor para el jugo

## BOTÓN DE ENCENDIDO / APAGADO / REVERSA

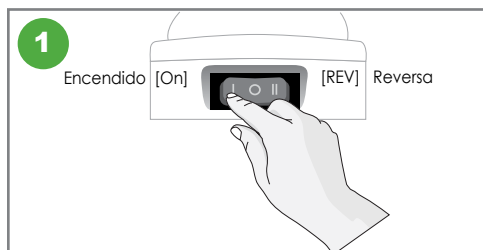

Oprima el botón de encendido (On) en la parte posterior de su sistema de nutrición Omega® para empezar.

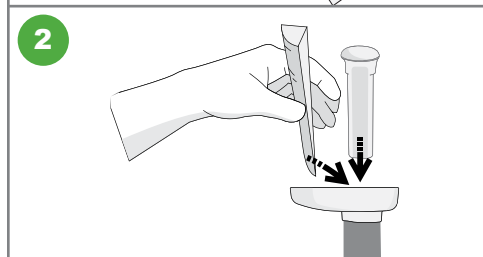

Gradualmente, introduzca los alimentos en el tubo de alimentación y presione con el empujador.

No introduzca ningún objeto metálico en la tolva. Si el conjunto del cilindro se atasca o si la máquina deja de funcionar, presione el botón de reversa (REV) 2 o 3 veces y presione el botón de encendido (ON) de nuevo para continuar con la operación normal.

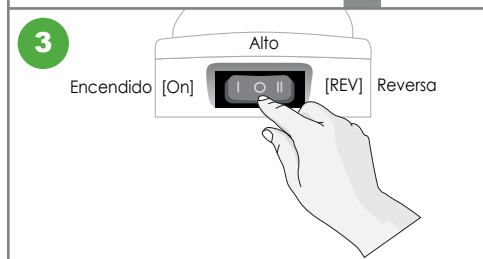

Después de terminar la extracción o el procesado, coloque el interruptor en la posición de alto (stop) para detener.

**!** **CUIDADO** Al usar el botón [ON] o [Rev], asegúrese de que el tornillo sinfín se detenga completamente.

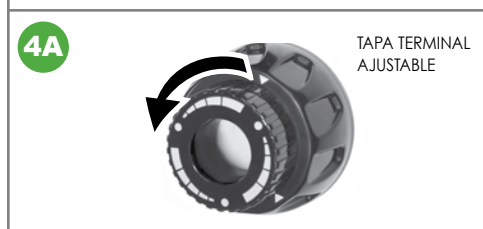

Girar la tapa terminal ajustable hacia la izquierda para exprimir más fuerte, incrementando la presión.

Girar la tapa terminal ajustable hacia la derecha para aflojar la presión.

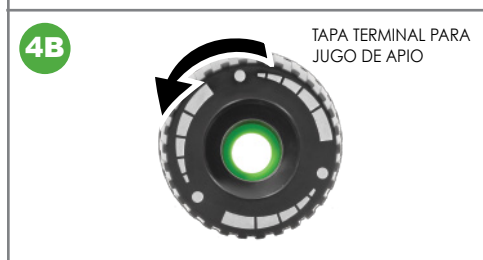

A fin de obtener más jugo de apio, hierbas y verduras, usar la tapa terminal ajustable con anillo interior verde. Girar la tapa terminal ajustable hacia la izquierda para exprimir más fuerte, incrementando la presión. Girar la tapa terminal ajustable hacia la derecha para aflojar la presión.

# SISTEMA DE NUTRICIÓN MULTIPROPÓSITO

Este sistema de nutrición de uso rudo cuenta con un tornillo sin fin patentado, similar a una piedra de molino, hecho de melamina higiénica, aprobada por la FDA de los EE. UU. La baja velocidad de 80 RPM asegura un sabor completo y el mayor valor nutricional.

- **JUGO DE FRUTAS.** De forma eficiente extrae el jugo de frutas duras y suaves, incluso defrutadas cítricas.
- **JUGO DE VEGETALES.** Extrae el jugo de todo tipo de vegetales incluyendo zanahorias, betabel, apio, pimientos y rábanos sin destruir el sabor natural ni los beneficios nutricionales. Este proceso de extracción único garantiza el sabor fresco y la nutrición completa.
- **PASTO DE TRIGO Y VERDURAS DE HOJA.** Col rizada, repollo, espinacas y hojas de pino son solo algunos de los productos naturales de donde puede extraerse jugo. Disfrute de lo mejor que la naturaleza ofrece en los productos crudos y extraiga su jugo para obtener beneficios nutricionales completos.
- **HIERBAS** El apio es la hierba más común con que puede hacerse jugo. Extrae líquido de tallos de apio naturales.

Así como puedes hacer jugos de frutas, vegetales, verduras y hierbas para sabrosas bebidas, pudieras ocasionalmente (o siempre) hacer jugo de un solo tipo de fruta, vegetal o hierba para concentrar sus beneficios de mejora de la salud.

## ESTERIZACIÓN Y CONSEJOS DE FÁCIL LIMPIEZA

### ESTERIZACIÓN

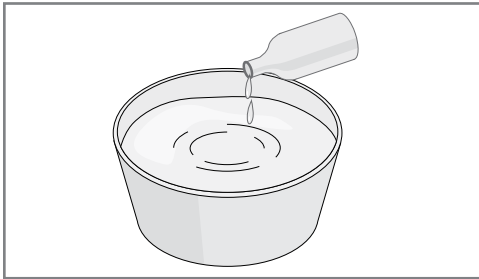

Puede lavar las partes sumergiéndolas completamente en agua diluida con una o dos gotas de bicarbonato de sodio o líquido para lavar platos durante aproximadamente 30 minutos.

### SYSTEMA DE FÁCIL LIMPIEZA

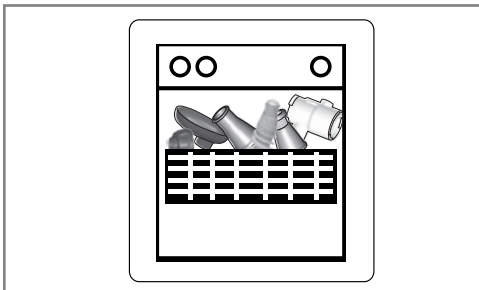

Al terminar de usar su Sistema de Nutrición Omega®, simplemente coloque las partes en la rejilla superior del lavavajillas.

# MEDIDAS DE PRECAUCIÓN PARA UN USO SEGURO

Todos los usuarios de este aparato deben leer y entender estas precauciones de seguridad antes de operarlo.

## MUESTRAS DE SIGNOS



**Este signo indica contenidos que pueden producir riesgo de incendio o de descarga eléctrica.**

Una advertencia específica está escrita en el signo.



**Esta señal indica actos no permitidos.**

Prohibiciones específicas están escritas alrededor o en el signo.



**Esta señal indica contenido de acciones de regulación o dirección.**

Prohibiciones específicas están escritas alrededor o en el signo.

## PRECAUCIONES



**ADVERTENCIA** Peligros de prácticas inseguras que podrían provocar lesiones personales menores o daños al aparato.



**NO CONECTAR O DESCONECTAR CON LAS MANOS MOJADAS.**

Puede provocar una descarga eléctrica o una lesión.



**NO USAR CON UN VOLTAJE DIFERENTE AL ESPECIFICADO.**

Puede provocar una descarga eléctrica, incendio o un desempeño anormal. Si el voltaje es diferente, puede reducir la vida del motor o provocar una falla.



**ENCHUFE EL CABLE CORRECTAMENTE Y PRESIÓNVELO FIRMEAMENTE EN EL TOMACORRIENTE DE PARED.**

Puede provocar una descarga eléctrica o un incendio.



**SI EL CABLE DE ALIMENTACIÓN ESTÁ DAÑADO, DEBE SER REMPLAZADO POR EL FABRICANTE, SUS REPRESENTANTES DE SERVICIO O PERSONAS DE IGUAL CALIFICACIÓN PARA EVITAR UN PELIGRO.**

Si el cable de alimentación está dañado, puede provocar una descarga eléctrica o un incendio.



**NUNCA ALTERE EL APARATO. TAMPOCO LO DESENSAMBLE O LO REPARE POR USTED MISMO. NO INSERTE LOS DEDOS, SUSTANCIAS EXTRAÑAS U OBJETOS COMO PASADORES EN LOS ORIFICIOS DE LA BASE.**

Puede provocar un incendio, una descarga eléctrica o una falla. Para cualquier soporte técnico, contacte al Centro local de Atención al Cliente.

# MEDIDAS DE PRECAUCIÓN PARA UN USO SEGURO



## **NO MOJE LA BASE NI SALPIQUE AGUA SOBRE LA BASE.**

Tenga cuidado de no permitir que ningún líquido u otra sustancia entre al interruptor del aparato. **NO OPERE EL INTERRUPTOR CON LAS MANOS MOJADAS.** Puede provocar una descarga eléctrica o un incendio.



## **SI EL ENCHUFE O CABLE DE ALIMENTACIÓN ESTÉ ROTO O DAÑADO O SI EL ENCHUFE SE SUELTA, NO OPERE EL APARATO.**

Puede provocar una descarga eléctrica, un incendio o una lesión.



## **POR SEGURIDAD, DEBE HABER UNA CONEXIÓN A TIERRA. NO HAGA LA CONEXIÓN A TIERRA EN TUBERÍA DE GAS, TUBO PLÁSTICO PARA EL AGUA, CABLE TELEFÓNICO, ETC.**

Puede provocar una descarga eléctrica, un incendio, un mal funcionamiento o una explosión. Asegúrese de usar el tomacorriente con conexión a tierra.



## **NUNCA DESMONTE EL CONJUNTO DEL TAZÓN DURANTE LA OPERACIÓN NI INSERTE LOS DEDOS U OBJETOS EXTRAÑOS COMO TENEDORES, CUCHARAS, ETC. EN EL TUBO DE ALIMENTACIÓN O EN LA SALIDA DEL JUGO.**

Puede provocar una lesión, un accidente o una falla.



## **ESTE APARATO NO DEBE SER USADO POR PERSONAS (INCLUYENDO NIÑOS) CON DISMINUCIÓN DE LA CAPACIDAD FÍSICA, SENSORIAL O MENTAL O SIN LA EXPERIENCIA Y CONOCIMIENTOS ACERCA DE CÓMO UTILIZAR EL APARATO, A MENOS QUE SE LES BRINDE SUPERVISIÓN O INSTRUCCIÓN ACERCA DEL USO DEL APARATO POR PARTE DE UNA PERSONA RESPONSABLE DE SU SEGURIDAD.**

Los niños deben ser supervisados para asegurarse de que no jueguen con el aparato.



## **NO SE OPERE SIN ASEGURAR CORRECTAMENTE LA TOLVA.**

Puede provocar una lesión o una falla.



## **AL DETECTARSE UNA FUGA DE GAS, NO ENCHUFE EL CABLE DE ALIMENTACIÓN EN LA RANURA DEL TOMACORRIENTE. ABRA LA VENTANA PARA VENTILAR TOTALMENTE Y DE FORMA INMEDIATA.**

Puede provocar una lesión o una falla.



## **SI LA ROTACIÓN DEL TORNILLO SE DETIENE DURANTE LA OPERACIÓN NORMAL, PRESIONE EL BOTÓN [REVERSA/REV] Y SOSTÉNGALO DURANTE 2 A 3 SEGUNDOS Y LUEGO, CUANDO LA OPERACIÓN EN REVERSA SE DETENGA POR COMPLETO, PRESIONE EL BOTÓN [ON] DE NUEVO.**

Si tal evento de paro continúa durante la operación, las partes pueden estar dañadas y el desempeño puede deteriorarse debido al sobrecalentamiento del motor. Si el problema continúa, detenga de inmediato el aparato y contacte al centro local de Atención al Cliente.



## **NUNCA INTRODUZCA UN DEDO, UN TENEDOR O UNA CUCHARA, ETC. EN LA SALIDA DEL JUGO.**

Puede provocar una lesión o una falla.



# MEDIDAS DE PRECAUCIÓN PARA UN USO SEGURO



**DURANTE LA OPERACIÓN, NO INTENTE MOVER LA BASE NI DESMONTAR EL CONJUNTO DEL TAZÓN O PARTES NI TRATE DE ASEGURARLOS.**

Puede provocar una lesión o una falla. En cualquier caso necesario, primero apague el interruptor y desconecte el enchufe de alimentación.



**AL USAR EL APARATO, TENGA CUIDADO DE QUE CORBATAS, COLLARES LARGOS, BUFANDAS, ETC. NO SE ENREDEN EN EL TUBO DE ALIMENTACIÓN.**

Puede provocar una lesión, una falla o una ruptura.



**COLOQUE EL APARATO SOBRE UNA SUPERFICIE PLANA Y ESTABLE.**

Puede provocar una lesión o una falla.



**NO OPERE EL APARATO DURANTE MÁS DE 30 MINUTOS SEGUIDOS.**

Puede provocar una falla del motor debido al sobrecalentamiento.

Deje enfriar lo suficiente durante 5 minutos y haga funcionar de nuevo.



**AL COLOCAR INGREDIENTES DENTRO DEL TUBO DE ALIMENTACIÓN, USE SOLAMENTE EL EMPUJADOR QUE SE INCLUYE.**

Puede provocar una lesión o una falla.



**NO PERMITA UN GOLPE SEVERO AL APARATO NI LO DEJE CAER.**

Puede provocar una descarga eléctrica, un incendio o una lesión.



**SI EL APARATO EMITE UN OLOR DESAGRADABLE O CALOR EXCESIVO O HUMO, DEJE DE USARLO INMEDIATAMENTE Y CONTACTE AL CENTRO DE ATENCIÓN**

Al usar un aparato nuevo, este emite un olor que desaparece con el tiempo.



**SIEMPRE DESCONECTE EL APARATO DESPUÉS DE SU USO. AL DESCONECTAR EL CABLE DE ALIMENTACIÓN, ASEGÚRESE DE SUJETAR EL ENCHUFE.**

Si se sujeta el cable para desconectarlo, puede provocar una descarga eléctrica o un incendio.



**EL APARATO PESA ALREDEDOR DE 20 LB (9 KG). AL MOVER EL APARATO, ASEGÚRESE DE HACERLO SUJETANDO FÍRMEMENTE EL FONDO DE LA BASE CON AMBAS MANOS.**

Si trata de sostenerlo por el tazón o el borde de la base, la base se puede caer provocando una lesión o una falla.

# SI EL TORNILLO SINFIN DEJA DE FUNCIONAR

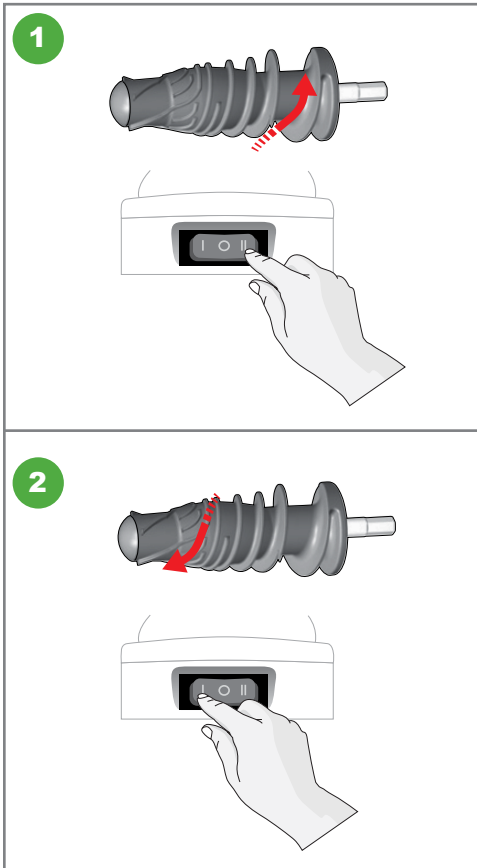

Presione el botón de reversa [Rev] durante 3 a 5 segundos, después suelte. Al soltar el botón de reversa [Rev], el tornillo sin fin deja de girar. Repita esta operación 2 a 3 veces.

El botón [Rev] empuja los ingredientes hacia arriba, solucionando el atasco de alimentos.

Presione el botón de encendido [ON] para operar correctamente. Al usar el botón de encendido [ON] o de reversa [Rev] asegúrese de que el anillo sin fin se detenga por completo después de parar o soltar el botón.

## **Nota:**

Si aún después de seguir las instrucciones anteriores, el extractor de jugos no funciona, por favor desconecte el enchufe, desensamble el conjunto de la cámara y límpielo. Después inténtelo de nuevo.

Any other servicing should be performed by an authorized service representative.

## FRUTAS Y VEGETALES

Colador del jugo | Tapa ajustable

- Lave completamente los ingredientes frescos para eliminar productos químicos acumulados. El Sistema de Nutrición Omega® puede extraer jugo de frutas y vegetales sin pelar, pero de acuerdo a su gusto, puede preferir frutas y vegetales pelados.
- Las frutas y vegetales suaves pueden procesarse más fácilmente si han estado refrigeradas.
- Corte las frutas y los vegetales en trozos pequeños que quepan en el cilindro.
- Encienda la máquina (ON) y déjela funcionando sin interrupción hasta que todo el jugo haya sido extraído.
- Alterne artículos duros y suaves. Es mejor empezar con aquellos que son más suaves.
- Si la pulpa empieza a atascarse en el cilindro, apague la máquina (OFF) y vacíe el conjunto del cilindro. Ensamble de nuevo y continúe la operación normal.
- Después de colocar el último trozo de fruta o vegetal en el embudo, deje la máquina funcionando unos cuantos segundos hasta que se extraiga la última gota de jugo.
- Después de cada uso, limpie todas las partes que entren en contacto con los alimentos o el jugo.
- Puede extraer jugo de artículos que normalmente no se usan como alimentos, por ejemplo los tallos de las zanahorias o de betabel.

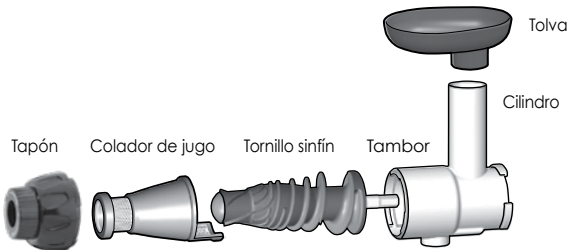

# INSTRUCCIONES DE PREPARACIÓN

## PASO DE TRIGO Y VERDURAS

Colador del jugo | Tapa ajustable

- Lave completamente los ingredientes frescos para eliminar productos químicos acumulados.
- No llene en exceso el tubo alimentador. Llene el extractor con pequeñas cantidades. Permita que la mayor parte del jugo salga antes de introducir el siguiente artículo.
- Algo del jugo puede salir hacia el tazón de la pulpa y no hacia el tazón del jugo. Esta situación es normal. Esto puede continuar ocurriendo hasta que el área de expulsión se llene de pulpa.
- Al extraer jugo de un artículo para incrementar el sabor, introduzca ese artículo durante la primera mitad del proceso de extracción. Si se introduce al final del proceso, es posible que el sabor completo no se perciba.
- Ciertas bebidas verdes pueden ser demasiado fuertes para algunas personas. Limón, manzana, jengibre, zanahorias y/o betabel pueden agregarse como un edulcorante natural para diluir el sabor del pasto de trigo y de las verduras de hoja.

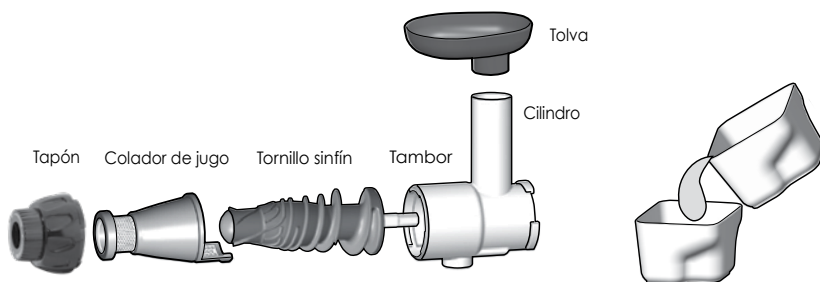

## HIERBAS (COMO APIO)

Cono liso | Tapa sencilla

- Lave completamente los ingredientes frescos para eliminar productos químicos acumulados.
- No llene en exceso el tubo alimentador. Llene el extractor con pequeñas cantidades. Permita que la mayor parte del jugo salga antes de introducir el siguiente artículo.
- Algo del jugo puede salir hacia el tazón de la pulpa y no hacia el tazón del jugo. Esta situación es normal. Esto puede continuar ocurriendo hasta que el área de expulsión se llene de pulpa.
- Al extraer jugo de un artículo para incrementar el sabor, introduzca ese artículo durante la primera mitad del proceso de extracción. Si se introduce al final del proceso, es posible que el sabor completo no se perciba.
- Ciertas bebidas verdes pueden ser demasiado fuertes para algunas personas. Limón, manzana, jengibre, zanahorias y/o betabel pueden agregarse como un edulcorante natural para diluir el sabor del pasto de trigo y de las verduras de hoja.

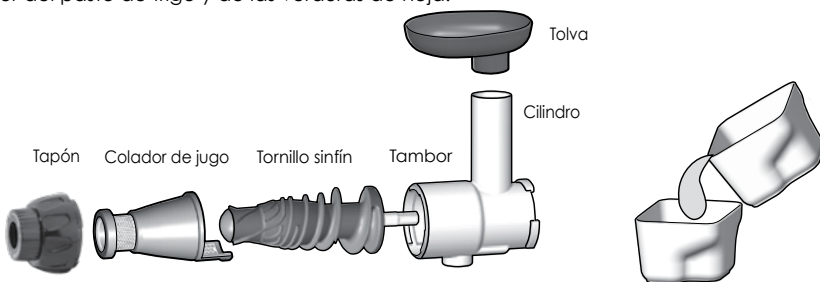

Por favor resuelva los problemas usando las siguientes indicaciones antes de contactar a Servicio al Cliente de Omega para reparación o servicio. Al contactar a Omega para servicio post-venta, por favor tenga a la mano el número de serie del fabricante o el código de barras.

## **El aparato no funciona**

- Asegúrese de que el cable de alimentación esté enchufado correctamente.
- Asegúrese de que la tolva esté ensamblada de forma correcta. Si la tolva no está asegurada en su lugar, el aparato no funcionará.
- Asegúrese de que el aparato esté ensamblado de acuerdo con las instrucciones de este manual. Consulte las instrucciones.
- Si el aparato aún no funciona, por favor contacte al Servicio al Cliente de Omega para ayuda adicional.

## **La tolva no se abre**

- Si hay mucha pulpa dentro de la cámara, presione el botón [On] para liberar el exceso de pulpa.
- Verifique la presencia de cualquier sustancia extraña u objeto sólido, incluyendo semillas.
- Presione el botón [Rev] para empujar hacia arriba los ingredientes.
- No intente abrir a la fuerza. Si el aparato aún no funciona, por favor contacte al Servicio al Cliente de Omega para ayuda adicional.

## **El aparato se detiene durante la operación normal**

- Verifique si hay trozos grandes de alimentos atascados en el aparato.
- Consulte en el manual la sección "Cuando el tornillo sinfín deja de funcionar" y siga las instrucciones respecto al botón [Rev].
- Si el aparato aún no funciona, por favor contacte al Servicio al Cliente de Omega para ayuda adicional.

## **Hay líneas finas o marcas de raspones alrededor del tornillo sinfín**

- Esta situación es normal. No se preocupe. Estas son marcas del molde producidas por el proceso normal de fabricación.

## **El jugo se tira sobre la base**

- Verifique si hay una cantidad excesiva de ingredientes en el tubo de alimentación de la tolva.
- Si intenta extraer jugo de una cantidad grande de alimento comparado con la salida de la pulpa, el empaque podría ser empujado hacia afuera ligeramente. El jugo podría tirarse fuerade esta apertura.
- No fuerce demasiada comida en el extractor. Empuje los alimentos de forma gradual para la extracción.
- Verifique y asegúrese de que la tapa del jugo esté cerrada.

## **El extractor se agita al estar en operación**

- Esto es normal, a medida que el tornillo sinfín gira. No se trata de ningún malfuncionamiento. Los ingredientes duros como las zanahorias, papas, rábanos, betabel, etc. pueden provocar un movimiento mayor que los ingredientes suaves.
- Dependiendo de la firmeza de los ingredientes, podría haber un agitación más pronunciado del motor.
- El movimiento ligero puede ser provocado por el motor.

## **CONTÁCTENOS:**

[www.OmegaJuicers.com/contact-omega-juicers](http://www.OmegaJuicers.com/contact-omega-juicers)

## ESPECIFICACIONES DEL PRODUCTO

<b>Nombre del producto</b>	Extractor de Jugos Por Masticación a Baja Velocidad Omega®
<b>Modelo</b>	MM900HDS
<b>Voltaje nominal</b>	120 V
<b>Frecuencia nominal</b>	50/60 Hz
<b>Consumo de energía nominal</b>	200 W
<b>RPM</b>	80 rpm
<b>Extensión del cordón</b>	60 pulgadas (1.5 m)
<b>Peso</b>	14.3 lb (6.5 kg)
<b>Medidas exteriores</b>	Ancho 7.4" (188 mm) Largo 15.5" (394 mm) Alto 13" (330 mm)
<b>Tiempo de funcionamiento nominal</b>	Menos de 30 minutos



# Impulso Limpio

## Ingredientes:

½ betabel  
 5 hojas de espinaca  
 ¼ repollo  
 1 ramo de brócoli  
 ½ toronja  
 ½ limón  
 1 naranja  
 1 kiwi  
 2 trozos pequeños de jengibre

PREP 2 minutos JUGO 4 minutos

## Instrucciones de preparación:

- 1 Corte todos los ingredientes a un tamaño que quepan en la tolva.
- 2 Extraiga el jugo en el sistema de nutrición Omega®.
- 3 Sirva sobre hielo.
- 4 ¡Disfrute!

# Sueño Australiano

## Ingredientes:

2 betabeles  
 (remolacha australiana)  
 2 zanahorias orgánicas  
 1 taza de fresas orgánicas  
 2 tazas de hojas de col rizada  
 (6 a 8 hojas)  
 (repollo rizado australiano)

PREP 3 minutos JUGO 6 minutos

## Instrucciones de preparación:

- 1 Lave bien todos los ingredientes.
- 2 Corte a un tamaño adecuado para el extractor.
- 3 Extraiga el jugo en el sistema de nutrición O Omega®.
- 4 Sirva sobre hielo y disfrute.

## Gloria Cítrica de la Mañana

### Ingredientes:

2 toronjas (sin cáscara)  
1 pimiento rojo dulce  
2 peras  
6 zanahorias

PREP 5 minutos JUGO 5 minutos

### Instrucciones de preparación:

- 1 Lave bien todos los ingredientes.
- 2 Extraiga el jugo en un sistema de nutrición Omega® ¡y disfrute!

*Tamaño de la porción: 16 - 18 oz.*

Lleno de vitamina C y betacarotenos, así como vitaminas A y K e incluso cobre.

## Jugo de Manzana y Kiwi

### Ingredientes:

2 manzanas  
3 kiwis

PREP 5 minutos JUGO 5 minutos

### Instrucciones de preparación:

- 1 Lave las manzanas, quite el centro y corte en cuartos.
- 2 Pele los kiwis y corte en trozos pequeños.
- 3 Extraiga el jugo de los ingredientes en su sistema de nutrición Omega®.
- 4 Agite antes de servir.



## Impulso Saludable Total

### Ingredientes:

1 manzana mediana, sin el centro y cortada en cubos  
 2 peras suaves medianas, sin el centro y cortada en cubos  
 ½ taza de cerezas frescas (sin huesos, y en caso de usar cerezas congeladas, deje descongelar)

PREP 5 minutos JUGO 5 minutos

### Instrucciones de preparación:

- 1 En el sistema de nutrición Omega®, extraiga el jugo de la manzana, las peras y las cerezas.
- 2 Antes de servir, adorne con una cereza fresca, si desea.

## Poder Verde

### Ingredientes:

1 pepino 1  
 2 hojas verdes de berza  
 1 manojo de flores de coliflor  
 ½ limón amarillo (sin la cáscara)

PREP 5 minutos JUGO 5 minutos

### Instrucciones de preparación:

- 1 Lave todos los ingredientes.
- 2 Coloque todos los ingredientes en su sistema de nutrición Omega® y extraiga el jugo.
- 3 Sirva en su vaso y ¡disfrute!

## Mañana Tropical

### Ingredientes:

- 1 taza de duraznos picados
- 1 taza de mango picado sin cáscara
- 1 naranja recién exprimida
- ½ taza de agua de coco
- 1 cucharada de néctar de agave

PREP 5 minutos JUGO 5 minutos

### Instrucciones de preparación:

- 1 En el sistema de nutrición Omega®, extraiga el jugo de todos sus ingredientes hasta que quede suave y pase a través de un colador si lo desea.
- 2 Sirva frío y adorne con una rebanada de durazno.

## ¡Manzapióticamente!

### Ingredientes:

- 3 tallos de apio
- 2 manzanas
- 1 racimo de brócoli (opcional)
- ½ limón (opcional)

PREP 5 minutos JUGO 5 minutos

### Instrucciones de preparación:

- 1 Lave todos los ingredientes.
- 2 Coloque todos los ingredientes en su sistema de nutrición Omega® y extraiga el jugo.
- 3 Sirva en su vaso y ¡disfrute!





**NOURISH YOUR BODY**  
Enrich Your Soul

**NOURRISSEZ VOTRE CORPS**  
Enrichissez Votre âme

**NUTRA SU CUERPO**  
Enriquezca su alma

Discover the complete line of Omega brand professional products at:  
Découvrez la gamme complète des produits professionnels de la marque Omega à:  
Descubra la línea completa de productos profesionales de la marca Omega en:

**[www.OmegaJuicers.com](http://www.OmegaJuicers.com)**

The Legacy Companies, Weston, FL 33331 U.S.A. • 1-800-633-3401